

Repositorio de Investigación y Educación Artísticas
del Instituto Nacional de Bellas Artes

ESCUELA NACIONAL DE DANZA
“NELLY Y GLORIA CAMPOBELLO”

“PEREGRINOS”
EL CAMINO A SANTIAGO A TRAVÉS DE SUS DANZAS

MONTAJE ESCÉNICO CON FINES DIDÁCTICOS
PARA OBTENER EL TÍTULO DE
LICENCIADO EN EDUCACIÓN DANCÍSTICA CON
ORIENTACIÓN EN DANZA ESPAÑOLA

P R E S E N T A

JUAN MANUEL PACHECO VALDEZ

ASESORA: MTRA. LUZ KARIME RUÍZ DÍAZ
AGOSTO 2016



www.inbadigital.bellasartes.gob.mx

Cómo citar este documento: Pacheco Valdez, Juan Manuel. “Peregrinos” el camino a Santiago a través de sus danzas. ENDNGC/INBA, Ciudad de México, 2016, 100 p.

Descriptorios temáticos: El folklore español, Zortziko de Lantz, Jota de Tafalla, Danza de Logroño, Jota de Burgos, Habas Verdes, Carballesa.



INSTITUTO NACIONAL DE BELLAS ARTES Y LITERATURA

ESCUELA NACIONAL DE DANZA
"NELLIE Y GLORIA CAMPOBELLO"

"PEREGRINOS"
EL CAMINO A SANTIAGO A TRAVÉS DE SUS DANZAS

MONTAJE ESCÉNICO CON FINES DIDÁCTICOS

PARA OBTENER EL TÍTULO DE
LICENCIADO EN EDUCACIÓN DANCÍSTICA CON
ORIENTACIÓN EN DANZA ESPAÑOLA

P R E S E N T A

JUAN MANUEL PACHECO VALDEZ

ASESORA: MTRA. LUZ KARIME RUÍZ DÍAZ

AGOSTO 2016

Ciudad de México a 4 de agosto de 2016.

MTRO. FERNANDO ARAGÓN MONROY
DIRECTOR DE LA ESCUELA NACIONAL DE DANZA
NELLIE Y GLORIA CAMPOBELLO
P R E S E N T E

Por este medio le informo que Juan Manuel Pacheco Valdez, egresado de la escuela a su cargo, con la Orientación en Danza Española, concluyó su trabajo recepcional de Montaje Escénico con Fines Didácticos titulado ***“Peregrinos” El camino a Santiago a través de sus danzas*** el cual fue realizado bajo mi asesoría.

En vista de que este proyecto cumple con los requerimientos metodológicos y de contenido especificados en el reglamento de la escuela, doy mi visto bueno para que el interesado continúe con los trámites correspondientes al proceso de titulación.

Sin otro particular, quedo de usted.

A T E N T A M E N T E

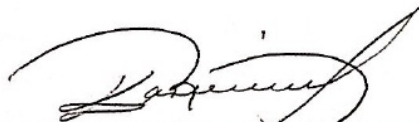

Mtra. Luz Karime Ruiz Díaz
Asesora

Agradecimientos

Primero quiero agradecer al universo (Dios, para muchos) por permitirme estar aquí.

A mis padres y a mis hermanas por apoyarme en mis locuras y estar en todo momento conmigo.

A la Mtra. Luz Karime Ruiz Díaz, por aceptar ser mi asesora y por sus valiosos consejos.

A la Dra. Paloma Macías Guzmán por sus primeras revisiones y alentarme a continuar con el proyecto independientemente de las adversidades a las que me enfrenté.

A la Lic. Fabiola Margarita García Guzmán y al Lic. Diego Rodrigo Cárdenas Castellero por su valioso e incansable apoyo.

Al profesor Gabriel Blanco por su invaluable ayuda.

A la profesora Eloisa Lafuente por toda su ayuda con los compases de las melodías seleccionadas.

A la profesora Olinka Trueba por sus sabias palabras.

A mi querida amiga, Mariana Turner Medina, por estar ahí en el momento adecuado con el consejo preciso para todas mis quejas y berrinches.

A mis alumnos de danza española del grupo de Adultos A de los espacios de Danza y Práctica Educativa de la ENDNyGC por permitirme ser su profesor, confiar en mí y dejarse guiar durante casi dos años de clases y arduos ensayos.

A la profesora María Teresa Valentina Castellero Ponce De León por introducirme en el mundo de la danza española además de inculcarme el amor por ésta.

Índice

Introducción.....	1
Capítulo 1: Conozcamos sobre.....	3
1.1 ... El Folklore Español y sus características	3
1.1.1 El folklore musical español.....	4
1.1.2 El folklore dancístico español.....	5
1.2 ... ¿El camino a Santiago?	7
1.2.1 Los caminos existentes	9
1.2.2 El camino francés.....	16
Capítulo 2: La Experiencia Educativa	26
2.1 Características del grupo que interpretará el montaje.....	28
2.2 Plan de Curso.....	33
2.3 Problemáticas, estrategias y recursos utilizados	34
2.4 La experiencia del montaje desde el punto de vista de los alumnos.....	35
Capítulo 3: Del montaje y algo más	43
3.1 Danzas elegidas para el montaje	43
Zortziko de Lantz (<i>Lantzeko lhauteriak</i>).....	43
Jota de Tafalla (La Pilindros) [<i>Tafallako Jota</i>].....	46
Danza de Logroño	48
Jota de Burgos.....	50
Habas Verdes	51
Carballesa.....	52
3.2 Vestuario a utilizar	53
3.3 Planos de Piso	63
Zórtziko de Lantz	64
Jota de Tafalla	66
Danza de Logroño	69
Jota de Burgos.....	74
Habas Verdes	76
Muiñeira Carballesa.....	78
3.4 Programa de Mano	80
3.5 Guion Escénico	82
Conclusiones.....	84

Referencias	87
Anexos.....	92

Introducción

Hay un dicho que reza lo siguiente:

“Todos los caminos llevan a Roma”

Aunque en el caso de España podría decir:

“Todos los caminos llevan a Santiago de Compostela”

Santiago de Compostela es una ciudad fundada a partir de la leyenda de Santiago Apóstol, quien es considerado el Santo Patrono de España gracias a una serie de milagros que se dieron a partir del descubrimiento y cuidado de sus restos.

Esto dio lugar a la construcción de un camino para poder visitar los restos del apóstol, de tal manera que se pudiera agradecer por todo lo que se les había concedido; considerado como la tercera ruta de peregrinación más importante del mundo después de Jerusalén y Roma, visitado por varios Papas e incluso por los Reyes Católicos, en la actualidad, es una importante fuente de ingresos, provenientes del turismo para toda España.

Este camino es conocido como el camino a Santiago o ruta Jacobea, comienza en Francia y llega a Santiago de Compostela en Galicia, España.

El presente escrito es una guía para que el lector pueda entender de mejor manera el montaje escénico que surge como resultado de la investigación y el trabajo con el grupo de adultos “A” de los espacios de danza y práctica educativa que se imparten en la Escuela Nacional de Danza “Nellie y Gloria Campobello”

Este montaje describe el camino a Santiago a partir de las danzas que se encuentran en algunas ciudades por las que pasa como son Pamplona, Logroño, Burgos, León y Santiago de Compostela.

Por lo tanto, en el primer capítulo encontrará la definición de *folklore*, la creación de una definición para “folklore español”, así como la diferencia entre folklore musical y folklore dancístico español además de la historia del camino de Santiago, para después enfocarse directamente en el camino a Santiago.

El segundo capítulo presenta las características psicopedagógicas generales de la población con la que se trabajó, las problemáticas y estrategias didácticas usadas para su solución, así como los resultados del examen diagnóstico y dos cuestionarios que se aplicaron a los alumnos al inicio y al final del curso.

El último capítulo habla sobre el montaje, proporciona información sobre las danzas y bailes que se montaron, los trajes utilizados, planos de piso, guion escénico y programa de mano.

Cerrando con las conclusiones y los anexos además de las referencias utilizadas.

Capítulo 1: Conozcamos sobre...

1.1 ... El Folklore Español y sus características

El término *folklore* se comenzó a utilizar el 22 de agosto de 1846 en el periódico *The Atheneum*, por el arqueólogo inglés Sir William John Toms quien lo definía como “el estudio de las antigüedades y la arqueología que abarca el saber de las clases populares de las naciones civilizadas” (De Guardia, Lapad, & Agüero, 2015)

Etimológicamente proviene de *folk* que significa pueblo, gente o raza y *lore* que significa saber o ciencia, definiéndose como el saber popular. (Ministerio de Educación de la Nación Argentina, 2015)

En la actualidad el término hace referencia a las costumbres, creencias y prácticas tradicionales de un pueblo o cultura; esto incluye la música, la danza, las leyendas y cuentos; así como las artesanías y otros factores del pueblo en cuestión; mismas que se transmiten de generación en generación de forma oral, mientras que escrito con mayúscula (Folklore) se refiere a la ciencia que estudia todo lo anterior. (Ministerio de Educación de la Nación Argentina, 2015).

El Dr. Augusto Cortazar (sic), importante folklórico argentino (Ministerio de Educación de la Nación Argentina, 2015), menciona que para que algo pueda considerarse objeto de estudio del Folklore necesita cumplir con siete puntos importantes:

- a) Tiene que ser colectivo, es decir, que no sea ajeno a la comunidad.
- b) Debe ser popular y no popularizado, refiriéndose a que el pueblo lo recibe como herencia, misma que lo lleva a tener variaciones a través del tiempo generando así distintas versiones del suceso.
- c) Su creación debe ser empírica y espontánea, por lo tanto, se desarrolla en conjunto a partir de la imitación y de forma no premeditada.
- d) Se transmite de manera oral, de este modo, su aprendizaje se da a través de la práctica y la imitación.
- e) Debe ser funcional, por consiguiente debe satisfacer alguna necesidad de la comunidad.
- f) Tiene carácter tradicional, es decir, se trasmite de generación en generación o de maestro a alumno.

- g) Debe ser geográficamente localizado, ya que esto da lugar a la creación de distintos hechos folklóricos que varían de un lugar a otro por el entorno en el que se están creando.

Entonces, con base en la definición anterior se puede decir que el folklore español hace alusión a las costumbres, creencias y prácticas tradicionales de las comunidades españolas.

Dionisio Preciado (1969) menciona que lo que verdaderamente importa en el folklore es que “el pueblo acepte eso que se le ha ofrecido y lo haga suyo incorporándolo a su vida”

1.1.1 El folklore musical español

España tiene una riqueza musical folklórica muy importante, no por nada, compositores como Granados, Falla, Albéniz y otros más han utilizado como parte de su inspiración a la música folklórica española. Mientras que otros compositores europeos del periodo romántico y postromántico han ayudado a que ésta se universalice (Preciado, 1969). Posee como características principales su variedad y su riqueza, mismas que pueden ser comprobadas a través de los múltiples cancioneros existentes.

Su riqueza está dada a partir de la influencia que ha tenido de distintos pueblos que han habitado España a lo largo de su historia como son los celtas, iberos, fenicios, griegos, cartagineses romanos, visigodos, bizantinos y árabes, entre otros. En él se pueden encontrar ritmos libres como las canciones de cuna o de trabajo, así como ritmos medidos donde los más habituales son los compases ternarios como las jotas o seguidillas o compases de amalgama¹ como el zortziko que se mide en 5/8. (Xunta de Galicia, Conselleria de Cultura, Educación e Ordenación Universitaria, 2015)

¹ Compases que se obtienen sumando dos o más compases simples.

1.1.2 El folklore dancístico español

En España se ejecutan un sinnúmero de danzas y bailes que adquieren un sentido profano o religioso según sean destinadas a los rituales de vida de un individuo (Fernández Álvarez, 1996). Se organizan en plazas y espacios públicos ante alguna celebración o acontecimiento.

Aunque cada Comunidad tiene sus danzas, los bailes más generalizados que se pueden encontrar por toda España son la Jota, el Fandango y la Seguidilla; las jotas se dividen en dos grupos, la jota Aragonesa que es la más difundida en España y la jota de Navarra que es más libre y se caracteriza por tener melismas². En el caso de las seguidillas, aunque son de origen manchego, se ha encontrado que a partir del siglo XVI tienen una presencia tanto rural como urbana lo que les ha permitido generalizarse por toda España con sus respectivas variantes. Mientras que gracias al fandango se han generado otros bailes como las malagueñas, granaínas, murcianas y los fandanguillos. (Fernández Álvarez, 1996)

La siguiente imagen (Véase imagen 1-1) muestra el mapa de España y del lado izquierdo se encuentra un cuadro con las danzas representativas según Óscar Fernández Álvarez (1996) y Dionisio Preciado (1969).

² Melismas: Sílabas cantadas en distintas notas como adorno.



Imagen 1-1. Mapa de España (Ministerio de Educación, Cultura y Deporte, 2014) con Danzas Principales según Preciado y Fernández Álvarez (Edición Propia)

1.2 ... ¿El camino a Santiago?

Es una ruta creada por los cristianos europeos quienes, al ver en peligro su fe por el inminente avance del Islam en España, comienzan a hacer su peregrinaje hacia el lugar donde se encontraban los restos del Apóstol Santiago, mismos que fueron encontrados en el siglo IX por un pastor de nombre Pelayo (Millán, Morales, & Pérez, 2010), quien afirmó haber visto una estrella que iluminaba un túmulo³ en el monte Libradón; el obispo de la diócesis de *Iria Flavia*, Teodomiro, al enterarse de este hecho, ordena limpiar el monte encontrando así un sepulcro de mármol y afirmando, por revelación divina, que eran los restos del Apóstol. Esto fue comunicado al rey Alfonso II, quien después de peregrinar al sitio, mandó hacer una iglesia sobre el sepulcro.

Cabe destacar que el Apóstol Santiago es muy importante para la religión católica ya que es considerado el propagador del cristianismo en la Península Ibérica entre los años 33 y 43 d.C.

Otro hecho que ayudó a afianzar la creación del camino y la devoción al Apóstol Santiago es la batalla de Clavijo donde apareció en un combate que tuvieron las tropas del rey Ramiro I de Asturias contra las tropas musulmanas de Abderramán II.

Cuenta la leyenda que las tropas de Ramiro I de Asturias eran menores en número en comparación con las tropas musulmanas, por lo que los soldados invocaron al Apóstol Santiago quien apareció en un corcel blanco y luchó contra las tropas moras ganando así la batalla mencionada anteriormente. (Millán, Morales, & Pérez, 2010)

Gracias a esto, se busca la manera de asegurar el paso de los peregrinos hacia Compostela, además de que Alfonso III “El Magno”, rey del principado Asturleonés le manda a hacer una iglesia más grande que se termina en el año de 874. (Arteguias, 2015)

Un siglo después, el 11 de Agosto de 997, Almanzor, califa de Córdoba, destruyó la ciudad de Compostela, incluida la iglesia, pero respetando el sepulcro del Apóstol y obligando a todos los cristianos a cargar las campanas y la puerta hasta Córdoba como trofeo. (Ruiza, Fernández, Tamaro, & Durán, 2015)

³ Túmulo: Sepulcro levantado en la tierra; los pueblos antiguos solían hacer túmulos para cubrir una sepultura.

Rubén Lois (Lois & López, 2012) comenta que el hallazgo de los restos del Apóstol y sus seguidores, son considerados una *Inventio* ya que el obispo Teodomiro escribió un texto falso en el cual se hacía pasar por el patriarca de Jerusalén donde se mencionaba la predicación que el Apóstol Santiago haría en Hispania así como el traslado que harían sus seguidores de los restos de éste último a Finisterra.

Si bien, no es posible comprobar ninguna de las dos versiones citadas anteriormente, se le dan a conocer al lector para que tenga una noción de la importancia del Camino a Santiago dentro de la historia de España.

Antes de continuar es importante hacer la diferencia entre los caminos de Santiago y el “Camino a Santiago” El primero hace referencia a todos los caminos disponibles para llegar a Santiago de Compostela y el segundo se refiere al Camino Francés, que se abordará más tarde, y tiene ese título gracias a la importancia que ha adquirido a lo largo de los siglos.

1.2.1 Los caminos existentes

En un principio las rutas utilizadas para llegar a Compostela eran viejos caminos romanos que unían diferentes puntos en la Península Ibérica. (Millán, Morales, & Pérez, 2010)

En la actualidad el sitio web *Eroski Consumer* (Fundación Eroski, 2015) menciona que existen 22 rutas que llevan a Santiago de Compostela, pero sólo siete son las principales.

A continuación se enuncian:

Camino Portugués

Tiene una extensión de 600 km (481 km en Portugal y 119 Km en España) comienza en Lisboa, capital de Portugal, y se recorre aproximadamente en 24 días. Esta ruta adquiere cierta importancia al ser enunciada por un sacerdote italiano de nombre Juan Bautista Confalonieri quien lo recorrió a caballo en el año de 1594 y documentó su viaje en un manuscrito que se encuentra resguardado en el Vaticano. (Fundación Eroski, 2015)

Este escrito como el de otros viajeros ha servido para que se pueda ir recuperando la señalización del actual camino.

Cabe destacar que este camino al llegar a la ciudad de Porto, se divide en tres, creando así el camino portugués de la costa, el camino portugués interior y el camino portugués del norte. (Asociación de Amigos del Camino de Santiago Federación Española, 2011) (Véase Imagen 1-2)



Imagen 1-2. Camino Portugués a Santiago de Compostela (Rúa, Camino Portugués, 2012)

Camino Del Norte

Esta ruta consta de 815 km, fue la primera ruta utilizada por los peregrinos debido a que los territorios del interior de España eran dominados por los musulmanes. (Carrascosa, Camino Del Norte, 2015)

Además de que en la Edad Media era muy utilizada por los Reyes de la corte Asturiana para hacer su peregrinaje a Santiago de Compostela. (Fundación Eroski, 2015)

Atraviesa las comunidades autónomas del País Vasco, Cantabria, Asturias y, finalmente, Galicia. (verdenorte.com, 2015)

En la actualidad ha ido recuperando fama gracias a los paisajes que el turista puede observar en su recorrido, aunque mencionan que es una ruta que no está señalizada del todo y que es un poco más difícil de recorrer por su trazado. (Rúa, Los Caminos Del Norte, 2015) (Véase Imagen 1-3)



Imagen 1-3. Camino del Norte a Santiago de Compostela (Desconocido, 2012)

Camino Primitivo

Es una ruta que consta de 321 km. Comienza en la Ciudad de Oviedo en Asturias. (Fundación Eroski, 2015)

Es el primer camino que permite conocer, ubicar y venerar los restos del apóstol Santiago ya que lo utiliza el rey Alfonso II El Casto, después de ser avisado del hallazgo por el obispo Teodomiro. (Federación Española de Amigos del Camino de Santiago, 2011)

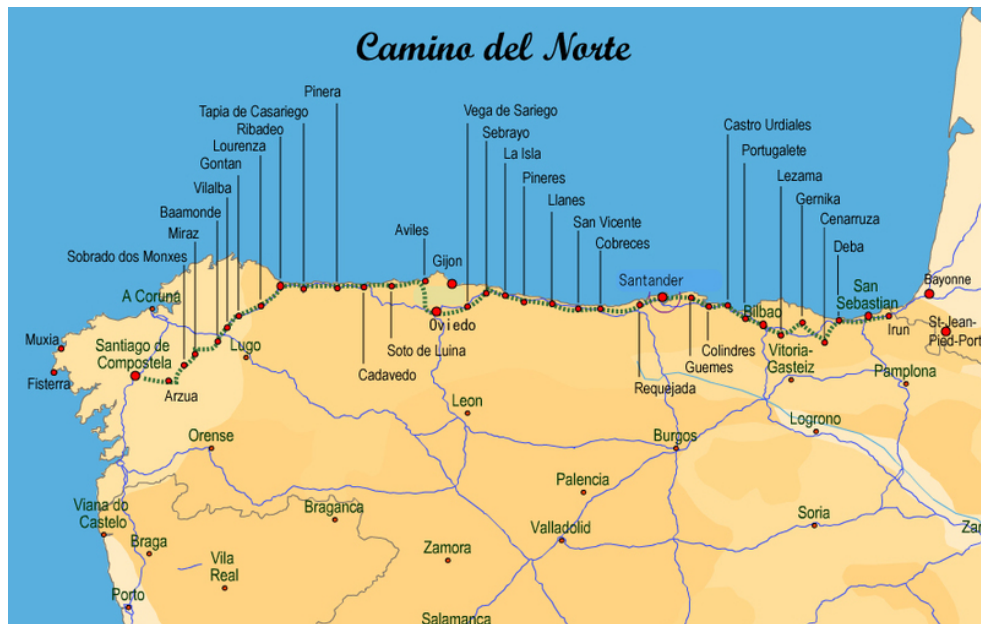
Su recuperación se dio a partir del año 1994 (Véase Imagen 1-4).



Imagen 1-4. Camino Primitivo a Santiago de Compostela (Berenguela, 2015)

Camino Inglés o Camino del Mar

Es un camino que tiene dos variantes (Véase Imagen 1-5), la primera comienza en el puerto de *Ferrol* en Galicia hasta llegar a Santiago de Compostela, recorriendo un total de 122 kilómetros en seis etapas y la segunda variante inicia en el puerto *A Coruña*, también en Galicia, con un recorrido de 75 kilómetros en tres etapas. (Carrascosa, Camino Inglés, 2015)

Tuvo su auge en los siglos XII y XV debido a que era la ruta que utilizaban los peregrinos ingleses y de otros países del norte de Europa, quienes dependiendo de su condición económica, viajaban en las peores condiciones, con tal de conocer los restos del Apóstol Santiago. Debido a esto podían llegar enfermos o incluso muertos. (Fundación Eroski, 2015)

Su recuperación se dio en el año de 1991 gracias a diversos cronistas que hablaban sobre el camino, de tal manera que las nuevas generaciones de peregrinos lo utilizaran nuevamente para llegar a Santiago de Compostela, ya no como una ruta mixta (mar y tierra) como en un principio, sino solamente por tierra.



Imagen 1-5. Camino Inglés a Santiago de Compostela (Hotel A Marisqueira, 2015)

Camino de la Plata o Vía de la Plata

Este camino es una vieja ruta romana construida en el siglo I a.C. que tuvo fines militares y después se convirtió en una ruta comercial; inicia en Sevilla y llega a Astorga sumando 705 kilómetros divididos en 26 etapas (Véase Imagen 1-6).

Es considerada como una ruta principal ya que les permite a los peregrinos del sur de España llegar a Santiago de Compostela, ya sea uniéndose al camino Sanabrés desde la población de *Granja de la Moreruela* en Zamora o al camino Francés desde Astorga. (Fundación Eroski, 2015)



Imagen 1-6. Vía de la Plata a Santiago de Compostela (Ruiz Cabestany, 2010)

Camino Sanabrés o Camino Mozárabe

Es un camino que tiene 367 kilómetros (Véase Imagen 1-7) se divide en 13 etapas atravesando Zamora y Galicia. Fue recorrido por Alfonso IX en 1225 no como ruta de peregrinaje sino como ruta de comunicación entre reinos que había en esa época. Después en 1506, Felipe el Hermoso utilizó dicho camino para reunirse con Fernando el Católico.

Ya como ruta de peregrinación se utilizó en 1612, por Bernardo de Aldrete, un humanista y lingüista que utilizó el camino como desviación después de iniciar su peregrinaje en Córdoba y llegar hasta Puebla de Sanabria. (Fundación Eroski, 2015)

En la actualidad, los peregrinos y turistas lo utilizan también como desviación, además de estar bien señalado. (Asociación de Amigos del Camino de Santiago Federación Española, 2011)



Imagen 1-7. Camino Sanabrés a Santiago de Compostela (Turismo de Aquí y de Allí, 2015)

1.2.2 El camino francés

Denominado como el Camino a Santiago, por ser el más conocido por los peregrinos y servir como conexión de otras rutas a Santiago de Compostela, fue impulsado por la orden de monjes de Cluny quienes se hacen cargo de varios monasterios a lo largo del camino, entre ellos el de San Benito en Sahagún (Millán, Morales, & Pérez, 2010). Es una ruta que consta de 775 kilómetros, dividida en 31 etapas. (Véase Imagen 1-8)

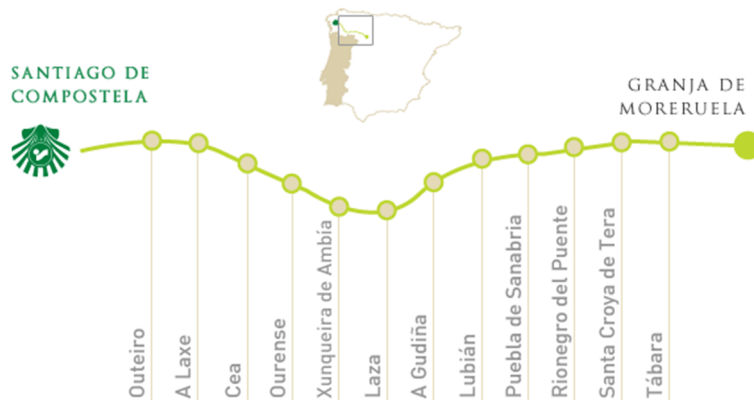

Imagen 1-8. Camino Francés a Santiago de Compostela (Creo Mi Viaje SL, 2015)

Los encargados de trazar la ruta de este camino fueron los reyes Sancho el Mayor de Navarra y Alfonso IV de León. (Millán, Morales, & Pérez, 2010)

Se construyó en una vieja calzada romana y atraviesa las comunidades autónomas de Navarra, La Rioja, Castilla y León y Galicia y fue muy importante para los Reyes Católicos ya que tras la invasión musulmana, el camino les permitió la normalización de la liturgia de los monjes de Cluny contra la mozárabe (Federación Española de Asociaciones de Amigos del Camino de Santiago, 2011) por lo que edificaron puentes, hospitales y albergues para los peregrinos logrando crear ciudades de gran importancia como Logroño o Puente de la Reina, además de la misma Compostela. (Millán, Morales, & Pérez, 2010)

En el año de 1139 aumentó su popularidad al aparecer la primera guía que hablaba sobre el camino en el libro V del *Codex Calixtinus* escrita por el clérigo *Aymed Picaud*, quien

después de haberlo recorrido a caballo, relataba con detalle que este camino era el más visitado. (Carrascosa, Camino Francés, 2015) Además de dar consejos para recorrerlo, los lugares por los que pasaba y la gente que los habitaba.

Para el año de 1179, el papa Alejandro III declara perpetuo el “Jubileo Pleno del Año Santo” que su antecesor, el papa Calixto II, había otorgado en 1139 a la Iglesia de Santiago, de tal manera que cada 25 de Agosto, día de la festividad del Apóstol, que fuese domingo se celebre el Año Santo, trayendo con este nombramiento más peregrinos. (Millán, Morales, & Pérez, 2010) (Santos, 2006)

Sufre una decadencia desde el siglo XIV hasta el siglo XVI debido a la peste negra así como la irrupción del protestantismo y la amenaza de la invasión inglesa misma que trae consigo un riesgo de ataque contra el sepulcro del Apóstol Santiago, con lo cual el arzobispo san Clemente, en 1588, decide esconderlo; esta misma amenaza hace que el camino no cuente con la seguridad necesaria para ser transitado y los monasterios que en su momento tenían el dinero suficiente para poder dar asilo a los peregrinos, ahora sólo tenían lo justo para atender a los pobres de su ciudad. (Millán, Morales, & Pérez, 2010)

El 28 de enero de 1879, se encontraron los restos de tres hombres, al ser perforada una bóveda en el altar mayor de la catedral de Compostela. Pero no es sino hasta 1884 que el papa León XIII reconoce que los restos del Apóstol habían sido encontrados.

El camino francés resurge nuevamente a finales del siglo XX gracias a las visitas que hizo el papa Pablo VI a Compostela, así como a la creación de distintas asociaciones y cofradías.

En 1982 un suceso logró afianzar la imagen del camino en la mente de los turistas y los peregrinos, este fue un acto de afirmación que hizo el papa Juan Pablo II donde acuñó la frase “Europa sé tú misma” a lo que se le sumó que en 1985 la ciudad de Santiago de Compostela fue declarada Patrimonio de la Humanidad y en 1987 el Camino fue declarado como Primer Itinerario Cultural Europeo. (Precedo Ledo, Revilla Bonín, & Míguez Iglesias, 2007)

Cabe destacar que este resurgimiento en la popularidad del camino ya no sólo se da en términos religiosos, sino también con fines turísticos, deportivos, culturales y artísticos. (Lois & López, 2012)

Lo que hace que el binomio Galicia - Camino de Santiago, se convierta en el tercer destino turístico en generar más ingresos a España, después de la ciudad de Madrid y la visita a las Ciudades de Córdoba, Sevilla y Granada. (Precedo Ledo, Revilla Bonín, & Míguez Iglesias, 2007)

Características de las regiones del camino francés

Como se mencionó en el punto anterior, el camino francés atraviesa las comunidades autónomas de Navarra, La Rioja, Castilla y León y Galicia, a continuación se presentan las características de estas regiones.

Navarra

Su nombre oficial es Comunidad Foral⁴ de Navarra (*Nafarroako Foru Komunitatea*) colinda al norte con Francia, al este con Aragón, al sur con Aragón y La Rioja y al Noroeste con la Comunidad Autónoma Vasca. (Gobierno de Navarra, 2012)

Se divide en tres regiones: Montaña, Zona Media y Ribera, mismas que a su vez se dividen en comarcas para la zona de la Montaña está Navarra Húmeda, Valles Pirenaicos y Cuencas Prepirenaicas; para la Zona Media están las comarcas de Tierra Estella y Navarra Media Oriental y para la Ribera están Ribera Estellesa y Ribera Tudelana.

Su capital es Pamplona y cuenta con 272 municipios.

⁴ Una comunidad foral es aquella que tiene autonomía para recaudar sus impuestos y utilizarlos en favor de sí misma, pagando al gobierno central solamente por los servicios que éste le provea.

El camino de Santiago pasa por Roncesvalles, Pamplona, Puente de la Reina y Estella (Véase Imagen 1-9).



Imagen 1-9. Mapa de Navarra (Mirai España, S.L., 2015)

El “Atlas de Danzas de Navarra” (Ortzadar Euskal Folklore Elkarte, 2015) clasifica las danzas de la siguiente manera:

- Danzas de Paloteo
 - o Danzas de Palos
 - o Danzas de Espadas
- Danzas de Hombres Solos.
- Danzas de Mujeres Solas.
- Danzas de Hombres y Mujeres.
 - o En círculo y en contra de las manecillas del reloj.
 - o En cadena.
 - o En parejas.
- Danzas de Carnaval.
- Danzas de Corpus Christi.
- Danzas de San Juan.
- Danzas Juego.

El Zortziko de Lantz, incluido dentro del montaje, pertenece a las danzas de carnaval, mientras que la jota de Tafalla pertenece a las Danzas de Hombres y Mujeres en círculo y en contra de las manecillas del reloj, sus características serán abordadas en el capítulo 3.

La Rioja

Es una Comunidad Autónoma que se localiza al norte de la Península Ibérica, colinda con la Comunidad Autónoma Vasca y Navarra al norte, Navarra y Aragón al este y Castilla y León al sur y oeste. (Asociación Amigos de La Rioja, 2015)

Se cree que su nombre proviene del Río Oja y su capital es Logroño. (INTERNET red 2000 S.L., 2015)

Es la segunda comunidad más pequeña de España al tener tan sólo 5045 kilómetros cuadrados y se divide en La Rioja alta, La Rioja baja y la Tierra de Cameros.

Las regiones por las que cruza el Camino a Santiago y que pertenecen a La Rioja son Logroño, Nájera y Santo Domingo de la Calzada. (Véase Imagen 1-10)



Imagen 1-10. Mapa de La Rioja (Grand Cata Co., 2015)

El artículo “La Danza Tradicional en La Rioja” (Quijera, 1994) propone la siguiente clasificación de las danzas en esta comunidad:

- Danzas sin herramientas
 - o Torres Humanas
 - o Sacrificiales
 - o Circulares

- Danzas con herramientas
 - o Con Castañuelas
 - Sin traslación
 - Imitativas,
 - Fáticas,
 - Circulares,
 - Otros Juegos de Palos,
 - Con traslación.
 - o De Arcos.
 - o De Pañuelos.
 - o De Armas.
 - Con Espadas,
 - Con alabardas o lanzas.
 - o Árboles de Cintas.
 - o Ondeos de Banderas.

La Danza de Logroño, al constar de varias partes, se puede clasificar dentro de las danzas de pañuelos, con castañuelas con y sin traslación.

Castilla y León

Es una comunidad autónoma situada al noroeste de la Península Ibérica, colinda al norte con Asturias, Cantabria, Comunidad Autónoma Vasca y La Rioja, al este con Aragón, al sur con Castilla-La Mancha, Madrid y Extremadura y al oeste con Galicia y Portugal. (Junta de Castilla y León, 2015)

Su capital es Valladolid y está conformada por 9 provincias; su territorio ocupa 94225 kilómetros cuadrados, siendo la comunidad autónoma más extensa de España y una de las más extensas de la Comunidad Europea. (Véase Imagen 1-11)



Imagen 1-11. Mapa de Castilla y León (Junta de Castilla y León, 2015)

El camino a Santiago pasa por las provincias de Burgos, Palencia y León, específicamente por las ciudades de San Juan de Ortega, Burgos, Castrojeriz, Fromista, Carrión de los Condes, Sahagún, Mansilla de Mulas, León, Astorga y Ponferrada.

El artículo “Denominaciones locales y nombres de bailes y danzas tradicionales de Castilla y León en el siglo XX” (Porro Fernández, 2001) propone la siguiente clasificación para las danzas de esa comunidad:

- Danzas de Ritmo Ternario: Jotas, boleros y seguidillas.
- Danzas de Ritmo Binario: Baile a lo agudo, a lo ligero, corridos, habas, charros y titos.
- Danzas de Ritmo Irregular: Baile Corrido de Rueda y la Charrada.

Para representar el paso de los Peregrinos por Castilla y León se montó la Jota de Burgos y las “Habas Verdes”.

Galicia

Se encuentra en el extremo noroccidental de la Península Ibérica, colinda al sur con Portugal, al este con Castilla y León, al Norte con el mar Cantábrico y al oeste con el Océano Atlántico. (María Dolores, 2010)

Antes de que se descubriera América, era considerada el fin del mundo.

Su capital es Santiago de Compostela y está conformada por 4 provincias, A Coruña, Lugo, Pontevedra y Ourense (Véase Imagen 1-12).



Imagen 1-12. Mapa de Galicia (Asociación Los Pueblos Más Bonitos de España, 2013)

Es la última parte del camino a Santiago y pasa por las ciudades de Sarria, Mélide y Santiago de Compostela.

La recopilación del encuentro “O Feito Diferencial Galego Na Musica” en su capítulo titulado “Historia e Evolución Da Danza En Galicia” (Martínez San Martín, 1997) propone la siguiente clasificación de danzas gallegas por su forma:

- Colectivas
 - o En fila.
 - o En círculo
 - Cerrado
 - Abierto
 - Por Parejas
 - Varios Círculos
 - Círculo de Sillas
 - o Mixtas (En fila y círculo o distintas figuras)
 - o En cuadro
 - De frente
 - En cruz

La muiñeira carballesa, se encuentra dentro de la clasificación de danzas mixtas.

Capítulo 2: La Experiencia Educativa

El grupo con el que trabajé es el de “Adultos A” perteneciente a los Espacios de Danza y Práctica Educativa que se imparten en la Escuela Nacional de Danza “Nellie y Gloria Campobello”. Está conformado por 20 adultos, 2 hombres y 18 mujeres, cuyas edades oscilan entre los 20 y los 50 años, aunque todos son adultos, diversos estudios han llegado a la conclusión de que la adultez no puede ser considerada como una etapa estable debido a que el individuo sufre varios cambios que son igual de importantes que los sufridos en la niñez o en la adolescencia. (Amador, Monreal, & Marco, 2001)

Para el estudio de la adultez diversos autores (Jiménez, 2012) (Fernández, 2014) (Amador, Monreal, & Marco, 2001) manejan sub etapas que permiten conocer el proceso que se vive dentro de ese periodo pero también hacen mención de que para fines prácticos, lo ideal es dividirla en dos, generando así lo siguiente:

- Adultez Temprana (20 a los 40 años)

Es una etapa de mayor plenitud en el ser humano al manifestarse un estado de bienestar integral que hace del adulto joven un ser activo y productivo tanto en el trabajo como en las relaciones sociales y otras actividades. (Jiménez, 2012)

Aquí es cuando se toman las decisiones más importantes de la vida como es el casarse, entablar amistades, elegir una conducta sexual o tener hijos. (Fernández, 2014)

En el aspecto físico, el sentido del oído y la vista tienen capacidad nítida máxima entre los 20 a los 25 años y después disminuyen gradualmente; la agudeza visual comienza a disminuir a partir de los 40 años mientras que el oído presenta una pérdida gradual en la capacidad de percepción de los tonos más agudos a partir de los 25 años.

El sentido del olfato, el tacto y el gusto permanecerán constantes hasta los 45 años.

De los 25 a 30 años, tanto la fuerza muscular como el movimiento de y manos y extensión de los dedos, tiene su punto máximo. Después de esa edad comienza a disminuir la destreza manual y la agilidad en los dedos, además de que hay un debilitamiento en la

espalda y en las piernas. (Jiménez, 2012) Este debilitamiento es gradual y equivale a un 10%, mientras que los músculos de los brazos no presentan un cambio. (Fernández, 2014)

En tanto que el desarrollo cognoscitivo se va acoplando a las diferentes situaciones que se van presentando en esta etapa y que están dadas por las decisiones que el sujeto tome para generar un proyecto de vida que le permita iniciarse en la etapa de la adultez y le brinde una calidad de vida en años venideros. (Dennis & Jassol, 1985)

- Adultez Intermedia (40 a los 60 años)

En esta etapa el sujeto hace un análisis sobre su realización personal, es el momento en el que se llega a hacer una modificación de metas e incluso hay un cambio en la actividad profesional que se realizaba anteriormente. (Fernández, 2014)

Y aunque la medicina ha avanzado de tal manera que las personas de esa edad tengan una mejor calidad de vida, la forma en la que el individuo entra en esa etapa dependerá mucho de cómo haya vivido anteriormente, es decir, si cayó en excesos o llevó una vida tranquila. (Jiménez, 2012)

Los cambios físicos son imperceptibles ya que desde la adultez temprana se vienen dando de manera gradual. En términos generales, la disminución de la agudeza visual así como la miopía y la presbicia tienden a desarrollarse en personas de esta edad. También existe una disminución en la percepción de los sonidos con frecuencia alta y las papilas gustativas pierden sensibilidad por lo que algunos alimentos pueden parecer insípidos.

De igual manera, aquí se presenta la menopausia (para las mujeres) y la andropausia (para los hombres)

El tiempo de reacción simple⁵ disminuye cerca de un 20% y las habilidades motrices complejas van disminuyendo después de alcanzar su completo desarrollo. (Fernández, 2014)

En el aspecto cognoscitivo, el adulto tiene el interés de resolver los problemas que se le presentan cotidianamente, incluso estudios psicométricos muestran que los adultos de esta etapa tienen una capacidad intelectual alta (Jiménez, 2012). Este interés por la

⁵ Tiempo de reacción simple: Es el tiempo que tarda un individuo en reaccionar después de mostrarle un único estímulo.

resolución de problemas está dado por la capacidad que tienen de sintetizar su conocimiento y su experiencia. (Fernández, 2014)

Cabe destacar que la rápida evolución de los conocimientos ha hecho que se esté en una formación constante, por lo que la etapa de la adultez, en general, se ha considerado como un periodo con múltiples posibilidades para un aprendizaje creativo (Amador, Monreal, & Marco, 2001) y/o un aprendizaje que les permita mejorar en sus empleos, vida cotidiana o cultura general ya que son una población que tiene la facilidad de utilizar sus conocimientos anteriores así como las experiencias previas en favor de su aprendizaje. (Fernández, 2014) (Jiménez, 2012)

2.1 Características del grupo que interpretará el montaje

Para conocer las características propias del grupo se realizó un examen diagnóstico utilizando como instrumento de evaluación la lista de cotejo en la cual se tomaron en cuenta los aspectos de psicomotricidad, musicalidad, cognoscitivo, actitudinal y dancístico, dividiéndolos en los siguientes elementos:

- Psicomotricidad
 - o Lateralidad,
 - o Colocación.

- Musicalidad
 - o Ritmo.

- Cognoscitivo
 - o Memoria.

- Actitudinal
 - o Disposición,
 - o Trabajo en equipo.

- Dancístico
 - o Braceo.

La escala que se manejó fue del 1 al 5, siendo 5 la calificación más alta y equivalente a muy bien, mientras que el 1 es la más baja y equivale a muy mal.

Para aplicar la prueba, se les montó a los alumnos un fragmento de una danza gallega, una muiñeira, y después se les solicitó la realizaran en grupos, para ello se conformaron equipos de 10 personas.

Los resultados obtenidos fueron los siguientes:

- Aspecto psicomotriz
 - o Lateralidad

La mayor parte de los alumnos están dentro del rango “bien”, y otro tanto, en total siete personas, están dentro del rango “regular” esto no significa que no sepan cuál es su derecha o izquierda sino que se confunden cuando se tiene que hacer algún paso. Para ver cómo está seccionado el grupo, vea el gráfico 2-1.



Gráfico 2-1. Aspecto Psicomotriz – Lateralidad (Elaboración Propia)

- Colocación

Este elemento es muy importante para la danza española. La colocación ideal o apropiada es partiendo de la posición cero del cuerpo, donde se está erguido, el abdomen se mantiene elevado y las costillas dentro sin llegar a ponerse rígido, los brazos forman líneas continuas y redondeadas, comenzando desde los hombros hasta los dedos los cuales están relajados pero con energía, sin tensar. Dicho lo anterior, en este elemento se puede ver que la mitad del grupo tiene una colocación apropiada para la danza española pero la otra mitad se encuentra dentro del rubro “regular” por lo que es necesario trabajar con todos para ir mejorando paulatinamente la colocación. Principalmente los hombros arriba y la espalda echada hacia atrás. El gráfico 2-2, muestra de manera más clara cómo se comporta el grupo en este aspecto.

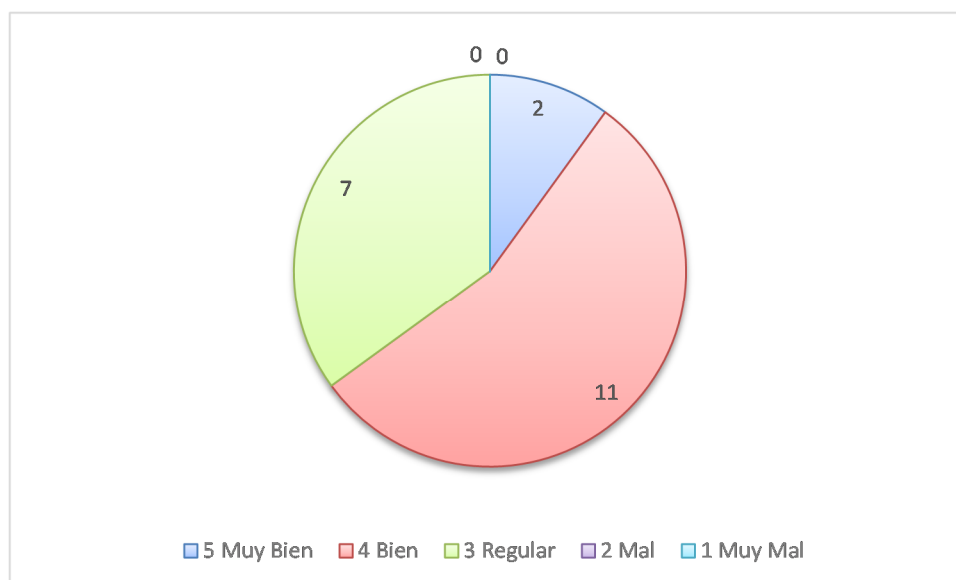

Gráfico 2-2. Aspecto Psicomotriz – Colocación (Elaboración Propia)

- Aspecto musical

- Ritmo

En este elemento el grupo no presenta grandes problemas, de hecho es uno de los aspectos que más claro tienen, tal vez haya algunos problemas en cuanto a salirse del tiempo musical mientras están haciendo alguna secuencia, pero eso se estará trabajando en el ciclo escolar.

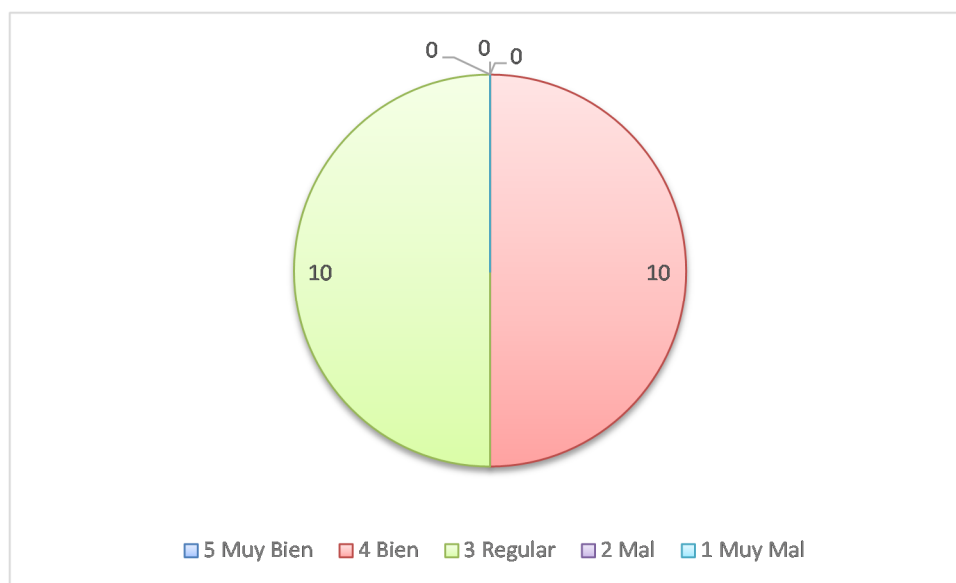
- Aspecto cognoscitivo
 - o Memoria

La memoria es un elemento importante dentro de la danza, porque esto permite aprender los pasos y dejar de preocuparse por ellos al presentarlo las veces que sea necesario dando pie al trabajo de otros elementos como la proyección escénica. En este grupo, hay cuatro personas que tienen muy buena memoria y el resto se dividen entre los rangos “bien” y “regular” lo que puede llegar a ser un problema porque en estos casos, las personas que están en los rubros anteriores, se apoyan mucho en quienes tienen muy buena memoria, así que cuando esas personas llegan a ausentarse, nadie se sabe el ejercicio o secuencia. La distribución de los alumnos se puede ver en el gráfico 2-3.



Gráfico 2-3. Aspecto Cognoscitivo – Memoria (Elaboración Propia)

- Aspecto actitudinal
 - o Disposición y trabajo en equipo

El grupo tiene muy buena disposición para aprender, además de que trabajan muy bien en equipo, elementos fundamentales para que el montaje se vea muy bien en el escenario y los alumnos se sientan cómodos en todo momento.

- Aspecto dancístico
 - o Braceos

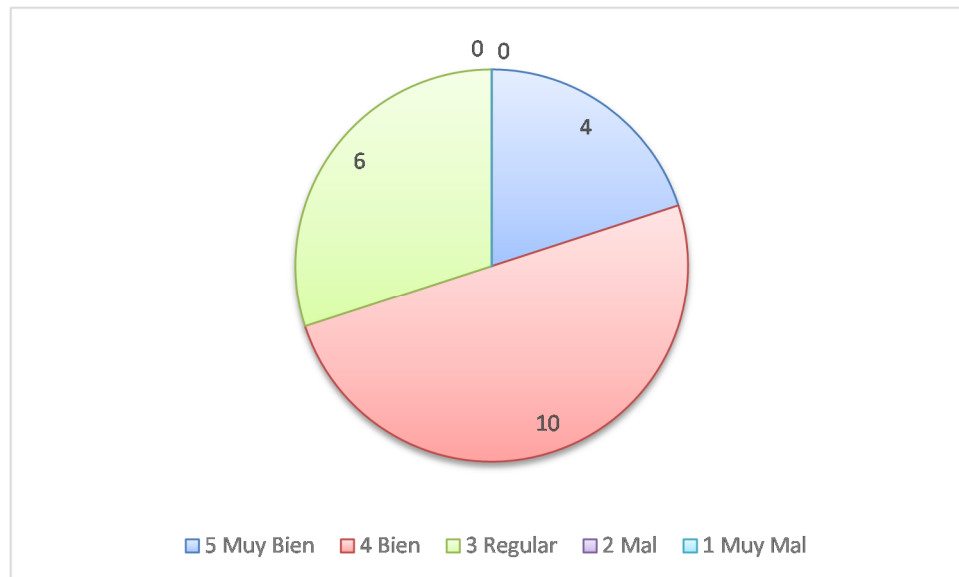
Otro elemento de gran valor para la danza folklórica española es el manejo coordinado de los brazos acompañando el movimiento de las piernas que dan lugar a las características de la región que se está bailando; en el gráfico 2-4 se puede observar que la mayor parte del grupo tiene un manejo regular de los mismos, esto significa que cierran o abren las posiciones, dejan caer los codos o acortan los movimientos, aunque también hay que trabajar mucho este aspecto ya que hay seis personas cuyo manejo de los brazos se encuentra en el rango “Mal” debido a que se olvidan de los brazos al grado que los descolocan completamente.



Gráfico 2-4. Aspecto Dancístico – Braceo (Elaboración Propia)

2.2 Plan de Curso

El siguiente plan de curso fue desarrollado a partir de los resultados que arrojó el examen diagnóstico que se le aplicó al grupo.

- **Objetivo General**

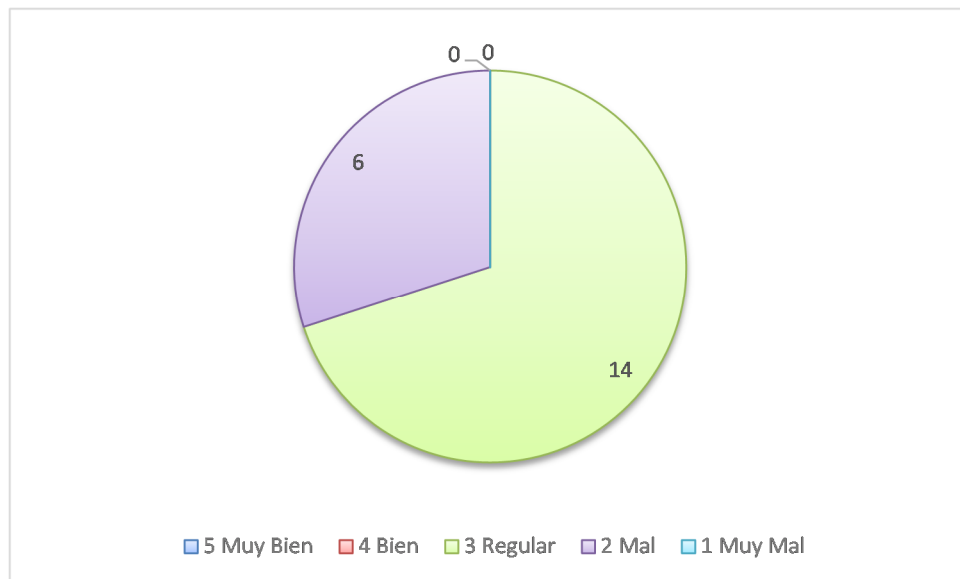
El alumno comprenderá la importancia del folklore español dentro de las otras ramas de la danza española y aprenderá algunos bailes y danzas de cuatro provincias españolas (Navarra, La Rioja, Castilla y León y Galicia) que son las que atraviesan el camino francés hacia Santiago de Compostela (Camino a Santiago)

- **Objetivos Específicos:**

- o Conocer la rama del folklore español a partir de la historia del camino a Santiago.
- o Comprender los pasos propios del folklore español.
- o Diferenciar el estilo de cada provincia de las regiones que recorren el Camino a Santiago.

Contenidos:

Primer Semestre	Segundo Semestre
Unidad 1. Bases del folklore español	Unidad 5. Navarra
Unidad 2. Colocación y pasos básicos	Unidad 6. La Rioja
Unidad 3. Galicia	
Unidad 4. Castilla y León	

2.3 Problemáticas, estrategias y recursos utilizados

La problemática principal en la que se vio inmerso el grupo fue con respecto a la memoria y falta de práctica, debido a que sólo tomaban clase una vez por semana, los sábados, y todos tienen distintas ocupaciones el resto de la semana.

Lo que ocurría es que cada vez que llegaban a la clase, no recordaban el paso o secuencia vistos en la sesión anterior, lo que provocaba un retraso en el montaje de las danzas y era complicado tener un avance dentro del contenido programático, dando como resultado una clase en donde sólo se volvía a explicar el paso, los alumnos lo ejecutaban y la siguiente sesión se repetía el proceso.

La solución se dio a través del uso de las tecnologías de la información, en este caso *Facebook*, *telegram*, así como la grabación de videos y la compartición de música e imágenes.

La forma en la que se hizo fue creando un grupo privado y secreto dentro de *Facebook* y para los alumnos que no tenían una cuenta en dicha red social se creó un grupo en *telegram* por la facilidad que tiene para compartir archivos de gran tamaño (hasta 1 gb.)

El proceso que se seguía era el siguiente:

- a) Unos minutos antes de finalizar la clase se le pedía a un alumno hacer la grabación del paso con un teléfono celular de buena resolución (5 megapíxeles en adelante)
- b) Se ejecutaba el paso.⁶ Seccionándolo para que fuera más fácil entenderlo.
- c) Se revisaba el video para cerciorarnos que estuviera completo y se escuchara bien.
- d) Y por la tarde-noche se subía al grupo de *Facebook* y se enviaba por *telegram* al resto de los alumnos.

Los resultados se comenzaron a ver en un periodo de dos semanas (dos clases) ya que los alumnos llegaban al aula con el paso memorizado y aunque había dudas ya eran específicas, es decir, preguntaban por el tiempo en el que tenía que hacerse el paso o bien por el estilo del mismo.

⁶ Esto después se cambió de tal manera que quien ejecutara el paso fuera un alumno.

2.4 La experiencia del montaje desde el punto de vista de los alumnos.

Para este apartado se le solicitó a los alumnos llenar dos cuestionarios abiertos en formato electrónico (Véase Anexo 2 y 3), el primer cuestionario se aplicó dos semanas después de iniciado el curso; se analizaron las respuestas vertidas en el mismo obteniendo la siguiente información:

Tipos de Danza

El 17% de los alumnos conocen cinco o más tipos de danza, mientras que el 33% conocen solamente cuatro tipos de danza, y el 50% conoce entre dos y tres tipos de danza. Esto se puede observar en el Gráfico 2-5.



Gráfico 2-5. ¿Cuántos tipos de géneros dancísticos conoces? (Elaboración Propia)

La danza que más conocen es la danza folklórica con 10 menciones, seguido de la danza contemporánea con ocho menciones y en tercer lugar está la danza española y la

danza clásica con siete menciones cada uno. De ahí vienen otros tipos de danza como la danza árabe y otros más. El resultado se puede observar en el gráfico 2-6.

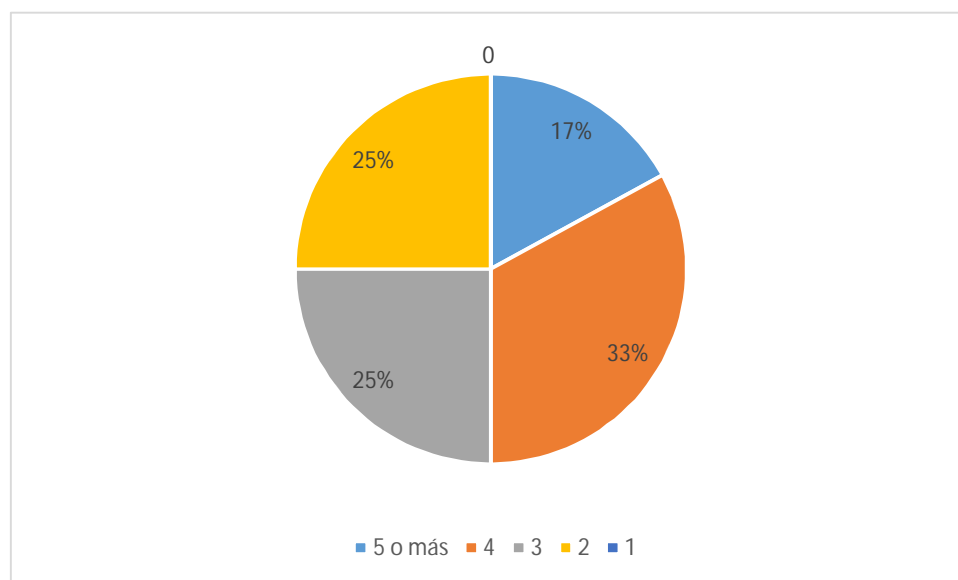

Gráfico 2-6. Tipos de Danza Mencionadas (Elaboración Propia)

El gráfico 2-7 muestra la asociación que hacían los alumnos con el término “Danza Española”, dando como resultado que el 58% de los ellos lo asociaba con el flamenco.

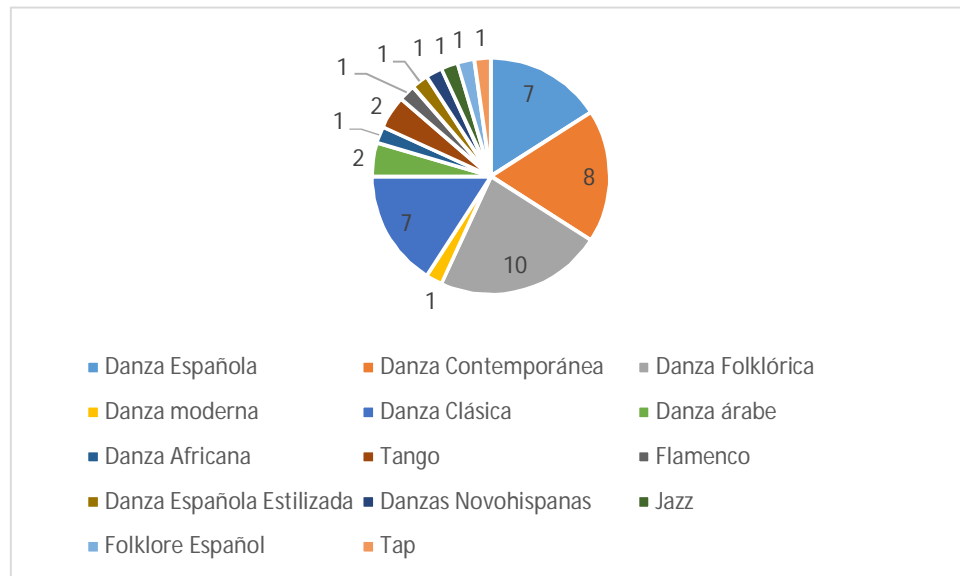

Gráfico 2-7. ¿Con qué asocias el término “Danza Española”? (Elaboración Propia)

Sólo el 8% de los alumnos conocía los cuatro géneros de los que se compone la danza española, el grueso, equivalente a 67% conocía entre dos o tres géneros, donde predomina el flamenco, la danza española estilizada y el folklore español y hay un 25% de los alumnos que mencionaba como géneros algún palo flamenco o danza del folklore español. Véase el gráfico 2-8, para observar la distribución.

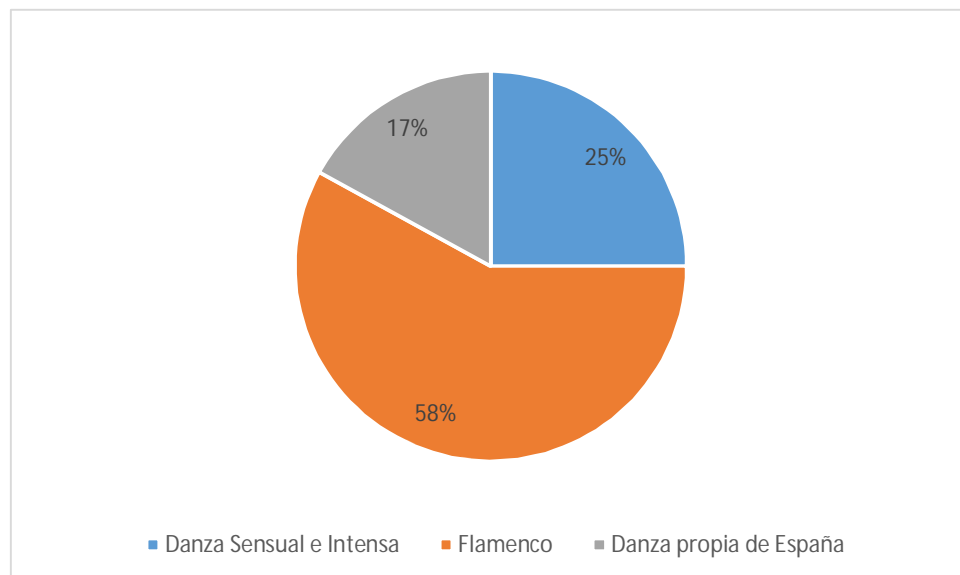

Gráfico 2-8. ¿Cuántos Géneros Conoces de la Danza Española? (Elaboración Propia)

El Gráfico 2-9 muestra la definición que tienen los alumnos sobre el término “Folklore Español” donde el 58% de ellos indican que son “los bailes tradicionales de España”

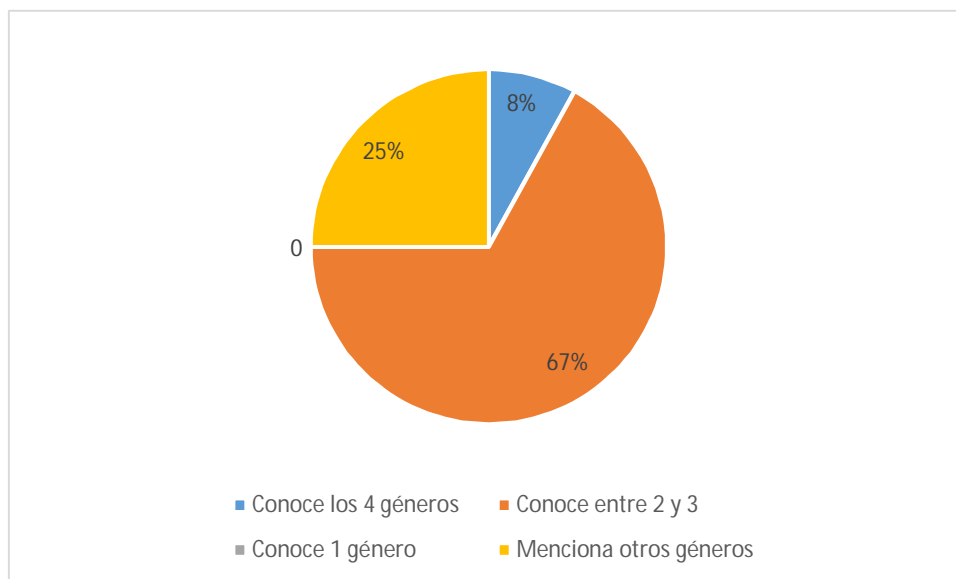

Gráfico 2-9. ¿Qué es para ti el folklore español? (Elaboración Propia)

En cuanto a si los alumnos habían escuchado sobre el folklore español anteriormente, el 58% mencionó que si había escuchado del término, el resto dijo que no. El gráfico 2-10 presenta la distribución.

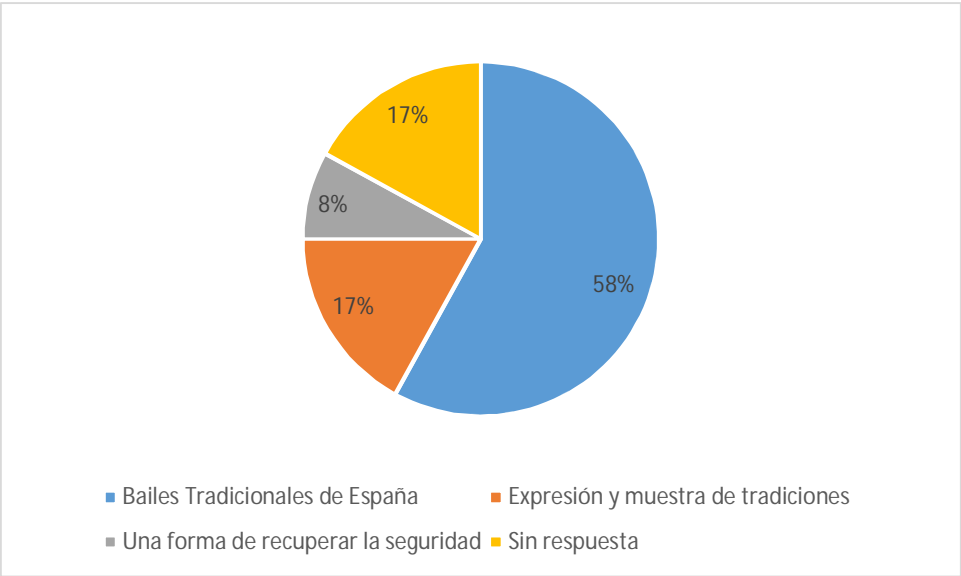

Gráfico 2-10. ¿Habías escuchado sobre el "folklore español"? (Elaboración propia)

Todos los alumnos indicaron que les gusta mucho lo que han aprendido sobre folkllore español, el gráfico 2-11 muestra las razones por la cuales les ha gustado el material.

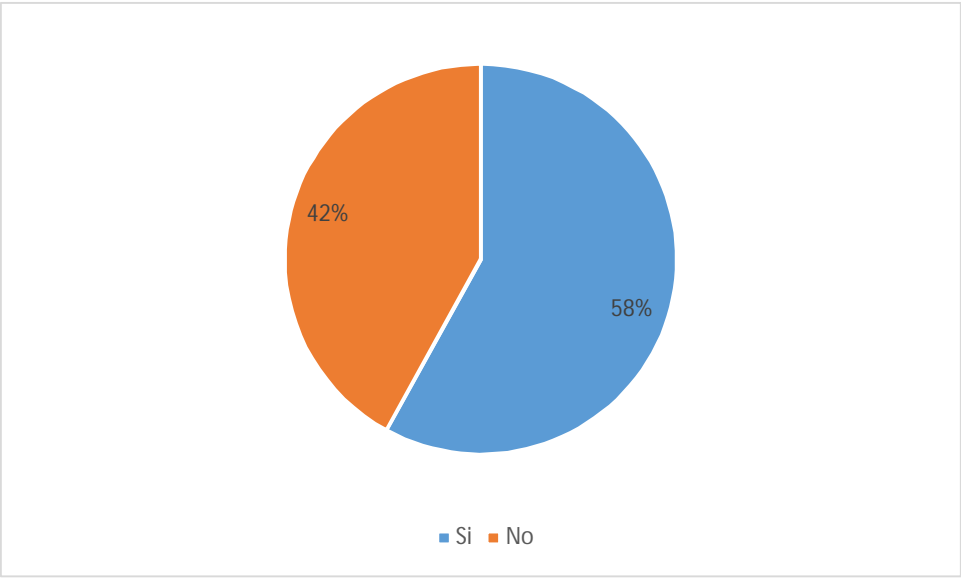

Gráfico 2-11. Razones por las cuales te gusta el folkllore español (Elaboración propia)

Aunque, como se mencionó en el punto anterior, a todos los alumnos les gustó el material que se vio para el montaje, el 58% comentó que hay aspectos que consideran complicados o que necesitan mayor práctica para su buena ejecución, el gráfico 2-12 muestra estos aspectos.

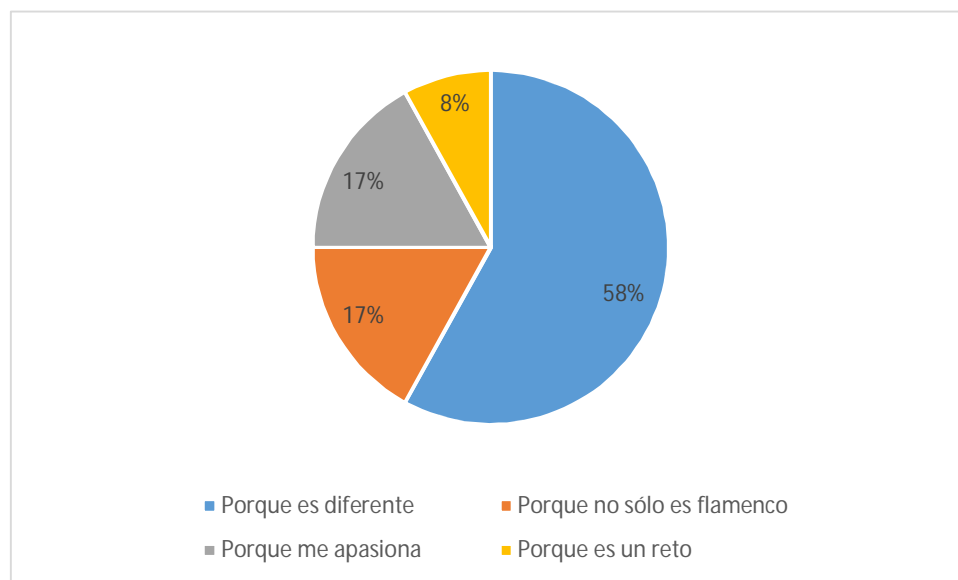

Gráfico 2-12. Aspectos que consideras difíciles o de mayor práctica. (Elaboración propia)

El segundo cuestionario se aplicó en el mes de Julio de 2015 y tiene como fin el saber cómo se sintieron los alumnos después de presentar un fragmento del montaje y por otro lado saber si mejoraron sus habilidades o adquirieron nuevas. Las respuestas dieron los siguientes resultados:

Habilidades adquiridas

El 57% de los alumnos dijeron que adquirieron o mejoraron su coordinación, seguido de un 19% quien mencionó que obtuvieron seguridad en la ejecución de los pasos, después el 14% comentó que aprendieron más sobre la danza española en general y un 5% dijo que mejoraron su memoria o control corporal, la gráfica 2-13 muestra esa distribución.

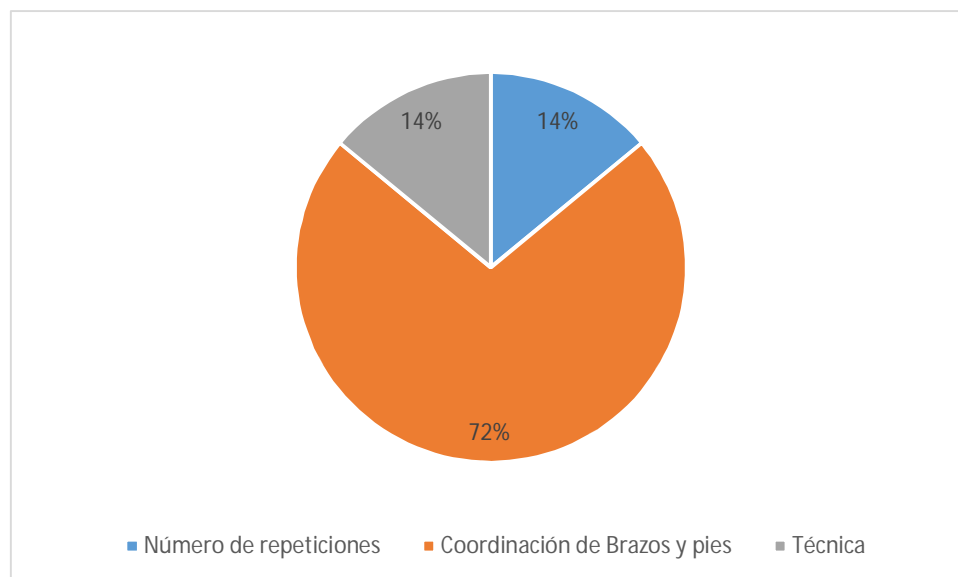

Gráfico 2-13. ¿Qué habilidades has adquirido o mejorado? (Elaboración propia)

Sentir sobre las dos presentaciones ante público.

En esta pregunta, el 57% de los alumnos comentó que se sintió con mayor seguridad al presentarse ante público mientras que un 24% disfrutó las danzas mucho más y 19% se sintió con mucho entusiasmo. El gráfico 2-14 muestra la distribución de las respuestas.

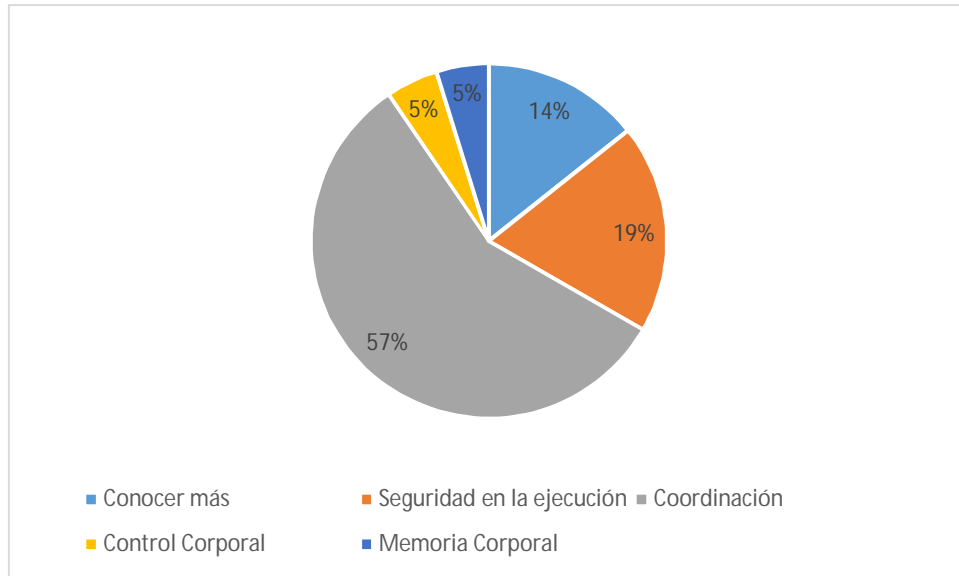

Gráfico 2-14. ¿Cómo te sientes al haber presentado este montaje ante público? (Elaboración propia)

Referencias para interpretación y desempeño.

Para las preguntas 3 y 4 no se muestra un gráfico ya que el total de alumnos comentó que si les sirvieron las referencias dadas por el profesor para interpretar las danzas y de igual manera consideraron su desempeño como bueno.

Mejoras.

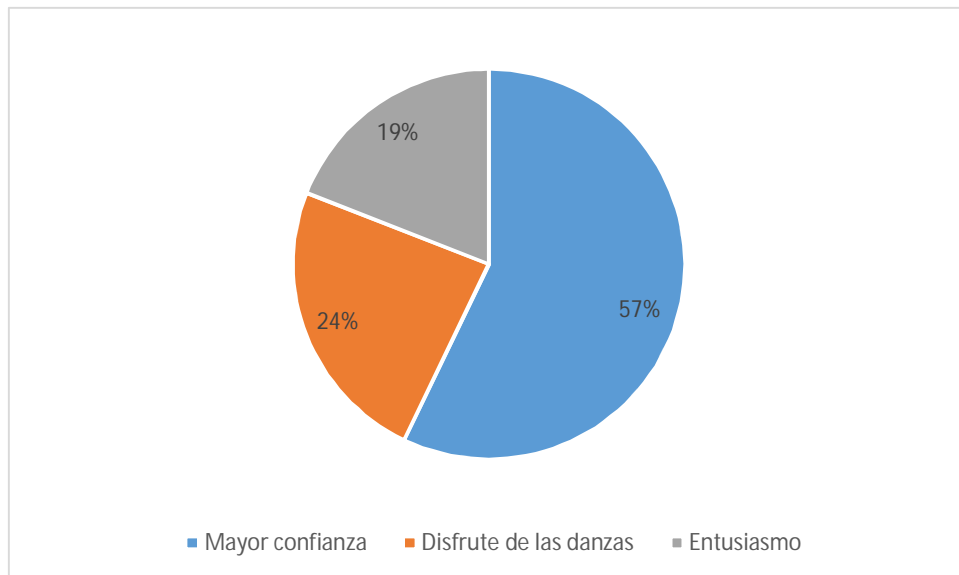
La última pregunta hace referencia a mejoras que los alumnos consideran necesarias dentro de la clase. Por consiguiente, el 48% de los alumnos considera que es necesario un mayor compromiso de su parte, esto referente a que faltaron en varias sesiones y no se podía avanzar como estaba previsto. Por otro lado, el 24% de los alumnos menciona que es necesario que el profesor sea más exigente con los alumnos mientras que un 5% de los alumnos considera que es necesario mayor trabajo de brazos, mejora de los calentamientos o más material videográfico. Cabe destacar que hay un 14% que indica que no es necesaria mejora alguna. El gráfico 2-15 muestra los datos.



Gráfico 2-15. ¿Crees que hay algo que requiera de una mejora? (Elaboración propia)

Capítulo 3: Del montaje y algo más

3.1 Danzas elegidas para el montaje

Zortziko de Lantz (*Lantzeko Ihauteriak*)

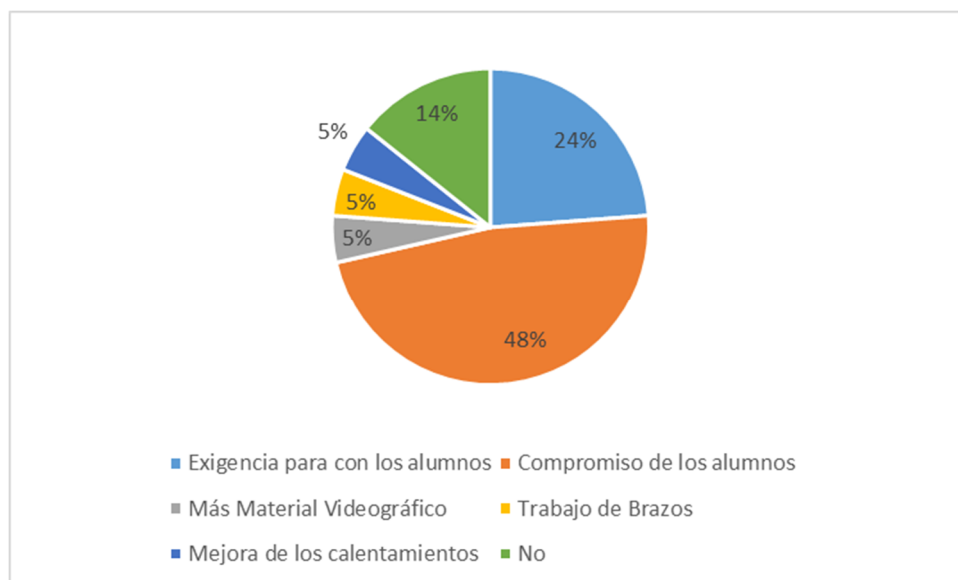
Es una danza que se baila en el Carnaval de Lantz, ciudad que se encuentra en la Provincia de Navarra.

Cuenta la leyenda que había un bandido muy desalmado que llevaba por nombre *Miel Otxin*⁷ (Véase figura 3-1), los pobladores al cansarse de todas las fechorías de éste, arman un plan en la posada del pueblo para capturarlo, para ello llegan al acuerdo de que el vecino más fuerte de Lantz tiene que apresararlo y eligen a *Ziripot*⁸ (Véase figura 3-2). Aunque también deciden usar máscaras en dado caso de que su plan falle con el fin de evitar represalias. *Miel Otxin* viajaba con su caballo *Zaldiko*⁹ (Véase figura 3-3) quien trata de impedir la captura de su amo.



Figura 3-1 Representación de *Miel Otxin*
(Villa de Lantz, 2015)

⁷ Se representa con una figura de 3 metros de altura, hecha de madera y rellena de hierba seca.

⁸ Es representado por una persona quien lleva sacos rellenos de paja para hacerlo más corpulento y que tiene que caminar con la ayuda de un bastón.

⁹ Es representado por una persona que usa un saco con estructura rectangular, una tabla en forma de "U" para la cabeza y una cola de caballo.

Cuando capturan al bandido, lo llevan a juicio y lo condenan a muerte, pero antes de eso lo pasean por el pueblo para que los vecinos se burlen de él. En ese trayecto, los *arotzak*¹⁰ buscan someter a *Zaldiko* poniéndole herraduras. Además de proteger a *Ziripot* para que no sea embestido por el caballo. (Villa de Lantz, 2015)



Figura 3-2. Representación de Ziripot (Wikimedia Foundation, 2006)

Al final del día llevan a *Miel Otxin* a la plaza del pueblo donde se le prende fuego, cumpliendo así su condena de muerte.

¹⁰ Herreros que someten a *Zaldiko*.



Figura 3-3. Representación de Zaldiko (Wikimedia Foundation, 2006)

Esta danza se ejecuta en distintos momentos del día, principalmente por la tarde del martes de carnaval, donde los participantes se reúnen en la Plaza del Pueblo alrededor de una hoguera para bailar mientras están quemando a *Miel Otxin*

Se baila en corro, en contra de las manecillas del reloj y es interpretada por los *txatxos*¹¹ (Véase figura 3-4). (Ortzadar Euskal Folklore Elkarte, 2015)



Figura 3-4. Representación de un Txatxo (Wikimedia Foundation, 2006)

¹¹ Vecinos disfrazados y que utilizan máscara, quienes ayudaron a la captura de *Miel Otxin*.

Jota de Tafalla (La Pilindros) [*Tafallako Jota*]

El grupo de danzas “*Erandio Dantzan*” (Emilio, 2014) menciona que la Jota de Tafalla, mejor conocida como “La Pilindros” es una jota que bailan hombres y mujeres intercalados, en círculo en contra de las manecillas del reloj.

Fue creada en los años 60 por Silvano Cervantes, músico de la banda municipal de Pamplona “La Pamplonesa”, cuya partitura dedicó a Tafalla y que gracias a esto la gente la aceptó y se identificó con ella.

La coreografía fue hecha por un grupo de *Dantzaris*, miembros del grupo municipal de danzas de Pamplona.

Consta de tres partes:

- La primera parte se baila “a lo suelto”
- La segunda parte los hombres siguen a las mujeres.
- La tercera parte, es una copla que se baila en parejas, siendo la mujer quien lleva al hombre.

Su principal característica es que los hombres comienzan con el pie derecho, mientras que las mujeres lo hacen con el pie izquierdo. (Véase figura 3-5)



Figura 3-5. Jota de Tafalla (Wikimedia Foundation, 2006)

Se baila todos los días del mes de Agosto a las 10 pm en el marco de las fiestas patronales en Tafalla, así como el 20 de enero, día en que se festeja a San Sebastián, después de la misa y la procesión.

Desde 1993, la Comparsa de Gigantes de Tafalla también bailan la jota (Véase figura 3-6)



Figura 3-6. Comparsa de Gigantes de Tafalla (Google Inc., 2015)

Danza de Logroño

Se dice que esta danza se hacía para conmemorar el triunfo de las tropas logroñesas sobre tropas francesas que sitiaron Logroño el 11 de junio de 1521. (Luezas, 2015)

El paso del tiempo llevó a que se olvidara la danza pero un anciano la recuperó de sus antepasados y con la información recopilada se montó la coreografía, lamentablemente el hecho de que no la pudiera recordar en su totalidad hace que la coreografía tenga tres partes:

- Una parte bailada con pañuelos, (Veáse figura 3-7)



Figura 3-7. Parte de los Pañuelos de la Danza de Logroño (AlfaroSabe.Org, 2013)

- Una parte con cruces rápidos,
- Una parte con ritmo militar.

Actualmente se baila en la fiesta de San Bernabé, cada 11 de junio. (Grupo de Danzas Aires De La Rioja, 2015)

En su mayor parte es bailada con castañuelas (Véase figura 3-8). Aunque también se cree que hace el uso de los pañuelos porque era un elemento propio de las danzas de armas. (AlfaroSabe.Org, 2013)



Figura 3-8. Parte con Castañuelas de la Danza de Logroño (Grupo de Danzas "Nuestra Señora de la Antigua", 2015)

Jota de Burgos

Es una jota que se baila en las fiestas de la capital de Burgos. Dicho por el grupo de danzas “El Tresparral” (Urbán, 2015) “Representa la esencia del folklore burgalés”

Se presenta desde el siglo XVI en el Ayuntamiento de Burgos y es ejecutada por un grupo llamado “Los Danzantes” conformado por doce chicos quienes, acompañados por dos dulzaineros y un tamborilero, muestran sus habilidades, antes y durante las fiestas del Corpus, además de las fiestas patronales de San Pedro y San Pablo. (Valdivieso Arce, 1993)

Actualmente varios grupos folklóricos la han agregado a su repertorio y se baila de manera monumental. Además de ser bailada por hombres y mujeres. (Véase figura 3-9)



Figura 3-9. Jota de Burgos en la fiesta de San Pedro (Noticias de Burgos, 2014)

Habas Verdes

Es una danza propia de la Comunidad Autónoma de Castilla y León, se baila en todas las provincias con ligeras variaciones en su ejecución. Las hermanas Espejo Aubero (2001) la definen de la siguiente manera:

“Deriva de las seguidillas(...) tiene un hondo sentido popular, graciosa modestia y mucha alegría que hacen de este baile un gran divertimento popular de los más honestos... contrasta de modo notable con el deje (sic) y la desenvoltura de otros bailes castellanos”

Su melodía es rápida y alegre y puede medirse en un compás binario. Se suele acompañar de castañuelas, pandereta y dulzaina. (Domingo, 2014)

Se baila en círculo como fin de fiesta, el *blogger Taliesin* en su portal “El Reino Olvidado” (2006) indica que los dulzaineros hacían sus propias variantes para que la danza durara más ya que era una danza que se tocaba antes de que los asistentes se retiraran.

Asimismo el Grupo Folklórico “Andrés Laguna” menciona en su portal (Asociación Cultural Folklórica Andrés Laguna, 2015) que en esta danza, las mujeres se sentaban juntas esperando ser sacadas a bailar mientras que los hombres se encontraban en otro extremo y llegaban en parejas para hacerles la invitación, si ellas aceptaban se colocaban en el círculo, quedando los hombres por dentro. (Véase la figura 3-10)



Figura 3-10. Habas Verdes o La Rueda (Asociación Cultural Folklórica Andrés Laguna, 2015)

Muiñeira Carballesea

Es un tipo de muiñeira más viva que la muiñeira común, se baila en parejas, en círculo. Si una pareja baila muy bien, se le permite bailar sola. (MCN Arte, 2015)

Se le conoce como muiñeira carballesea ya que es bailada en el pueblo orensano de Carballino o Inicio. (Espejo Aubero & Espejo Aubero, 2001)

El hombre es quien lleva el baile pero si la mujer lo hace mejor, es ella quien hace los pasos que el hombre debe seguir. (Asociación Amigos de la Gaita Gallega en Extremadura, 2012) (Véase la figura 3-11)



Figura 3-11. Muiñeira Carballesea (Faro de Vigo, 2014)

3.2 Vestuario a utilizar

Los vestuarios que se utilizarán en todo el montaje son representaciones del que se usa originalmente por lo que se han simplificado para evitar que el costo de la hechura sea muy alto.

La encargada de elaborar el vestuario en su totalidad fue la diseñadora Liliana Lugo Romero, quien ha elaborado otros vestuarios de folklore español.

El primer vestuario que se presenta es el de Navarra (Véase figura 3-12):



Figura 3-12. Traje de Navarra (Fondo Europeo de Desarrollo Regional, 2015)

Consta de:

- Jubón¹² negro.
- Saya¹³ roja con listones negros.
- Blusa blanca.
- Mandil negro.
- Pañoleta para la cabeza.
- Medias Blancas.
- Alpargatas.

¹² Jubón: Prenda que cubre el torso y que puede ir con mangas o sin ellas.

¹³ Saya: Falda Corta.

Las variaciones hechas a este traje van en la parte del jubón donde se hizo un chaleco tipo *corset* y en lugar de las alpargatas se usaron zapatos para danzas de carácter, las figuras 3-13, 3-14 y 3-15 muestran el resultado con las variaciones.



Figura 3-13. Vista de frente del Traje de Navarra con Variaciones (Elaboración Propia)



Figura 3-14. Vista de costado del Traje de Navarra con Variaciones (Elaboración propia)



Figura 3-15. Vista trasera del traje de Navarra con Variaciones (Elaboración Propia)

El siguiente vestuario es el de La Rioja (Véase Figura 3-16):



Figura 3-16. Traje de La Rioja (Grupo de Danzas "Nuestra Señora de la Antigua", 2015)

Se compone de:

- Camisa Blanca.
- Dos cintas de colores que cruzan el pecho y llegan a la espalda para atarse en los costados.
- Pañuelo de colores amarrado al cuello.
- Pololos hasta la rodilla rematados con cinta de colores.
- Enagüilla Bajera al tono de los pololos.
- Enagüilla Superior.
- Fajín rojo alrededor de la cintura.
- Medias blancas caladas de hilo.
- Alpargatas de cáñamo con cinta roja anudada a los tobillos.

Las variantes de este traje se encuentran en las dos enagüillas, así como las alpargatas. El traje con variaciones se puede ver en las figuras 3-17, 3-18 y 3-19.



Figura 3-17. Vista de frente del traje de La Rioja (Elaboración Propia)



Figura 3-18. Vista de costado del traje de La Rioja (Elaboración propia)



Figura 3-19. Vista trasera del traje de La Rioja (Elaboración Propia)

A continuación se muestra el vestuario de Castilla y León:



Figura 3-20. Traje de Burgos (Castilla y León) (Academia Paraninfo, 2011)

El blog Aprender Español en Madrid (Academia Paraninfo, 2011) menciona lo siguiente: compuesto por zapatos negros, medias blancas o azules, enaguas; manteo en paño pudiendo ser de varios colores aunque el rojo el más extendido, mandil en seda generalmente en negro pero también puede ser en verde musgo, o azul oscuro liso o con adornos de terciopelo. Camisa hasta las rodillas, justillo del color del manteo y terciopelo bordeando el justillo y también en el mismo; jubón de paño, con los bordes de manga y cuello de terciopelo, el color más común es el negro aunque puede ser también, en verde musgo y azul oscuro. El peinado con moño de rodete, collares de coral y plata en varias vueltas con profusión de medallas, relicarios, avellanas y castilletes y con pendientes de “maza”. (Véase la imagen 3-20)

Las variantes del vestuario se hicieron en la camisa que no va hasta las rodillas, sino sólo a la cintura de tal manera que puedan fajarla sin problema con la falda (manteo), el mandil está cosido a la falda y no llevan enaguas. (Véase figuras 3-21, 3-22 y 3-23)



*Figura 3-21. Vista de frente del traje de Castilla y León
(elaboración propia)*



Figura 3-22. Vista de costado del traje de Castilla y León
(Elaboración propia)



Figura 3-23. Vista trasera del traje de Castilla y León
(Elaboración propia)

Cabe destacar que todas las regiones tienen sus vestuarios masculinos, aunque al sólo ser dos varones y participar en todas las danzas se buscó hacer un traje en el que sólo quitaran accesorios para asemejarse a la región que están bailando.

En el caso de la región de Navarra, los varones utilizan una boina, mientras que para La Rioja utilizan una *pashmina* en el cuello; en el caso de Burgos y León (Castilla y León) utilizan un pañuelo atado en la cabeza y para Galicia, eligen la variante que más les haya gustado. A continuación se presenta la variante general, sin los accesorios anteriormente mencionados (Véase figuras 3-24, 3-25 y 3-26):



Figura 3-24. Vista de frente del traje para Varón (Elaboración propia)



Figura 3-25. Vista trasera del traje para Varón (Elaboración propia)



Figura 3-26. Vista de frente del traje para Varón (Elaboración propia)

3.3 Planos de Piso

Los planos de piso fueron diseñados por mí y cada uno de ellos permite visualizar los desplazamientos principales así como los trazos coreográficos y los compases de duración.

Para identificar a los hombres se utilizó un cuadrado, mientras que para identificar a las mujeres se utilizó un círculo.

Por otro lado es importante mencionar que los planos de piso los hice “vista público” (lectura de arriba hacia abajo) para que el lector pueda seguir de mejor manera los desplazamientos y trazos como si lo estuviera viendo desde su butaca, ya que los que se hacen para notación Laban o descripción de motivo (Motif) se hacen “vista bailarín” (lectura de abajo hacia arriba) como si uno estuviera en el escenario. Véanse los ejemplos siguientes:

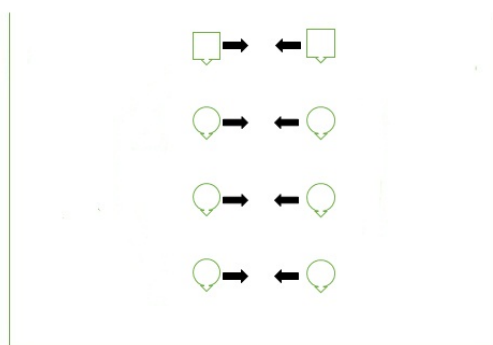

Plano de piso “vista bailarín”

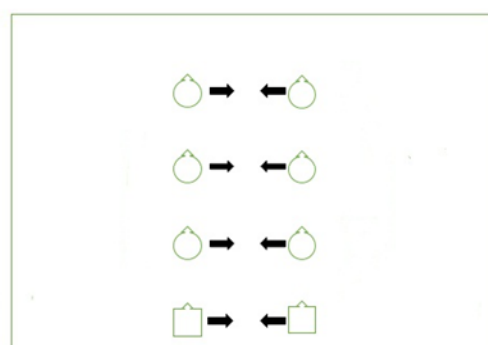

Plano de piso “vista público”

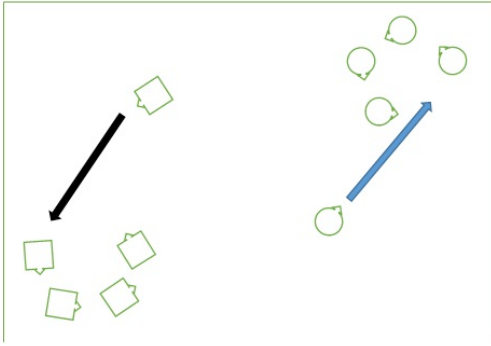

7

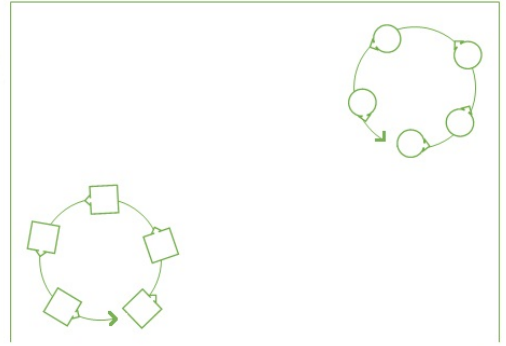

8

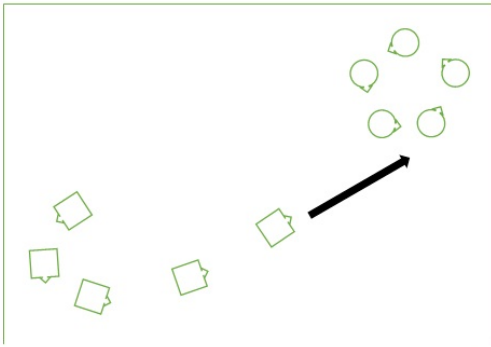

9

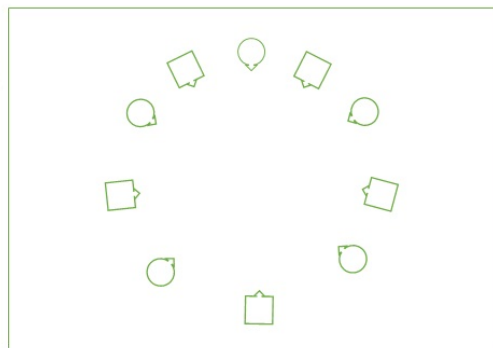
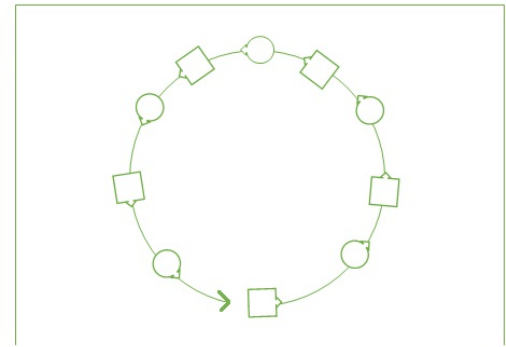

Jota de Tafalla

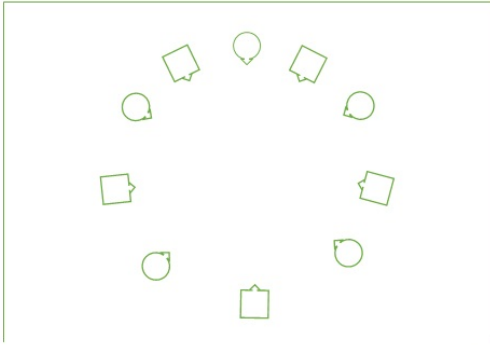

1-16

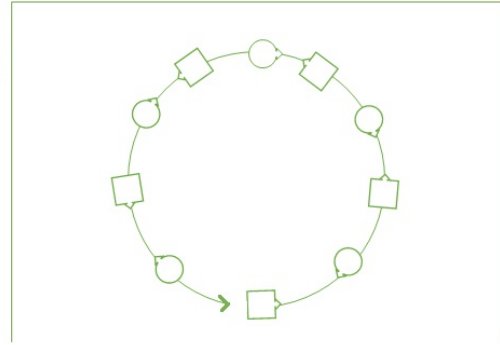

17-25

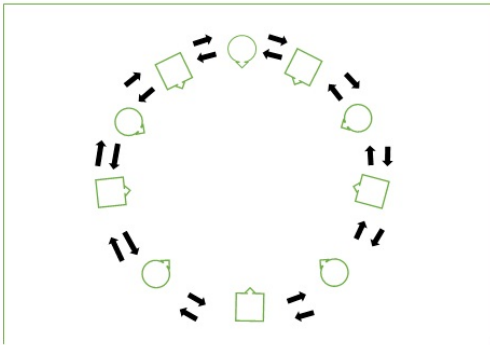

26-34

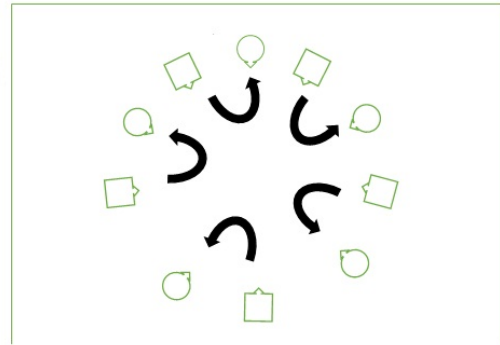

35

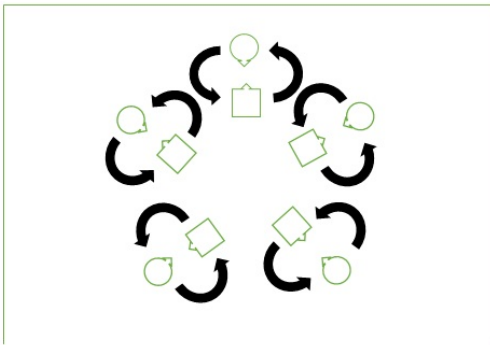

36-50

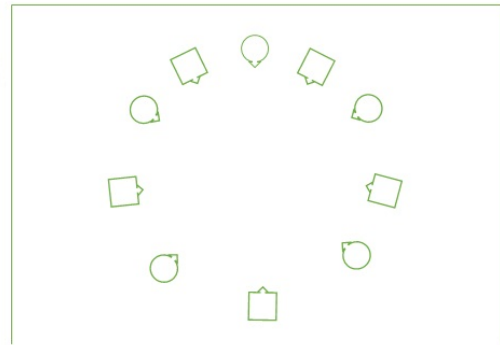

51-66

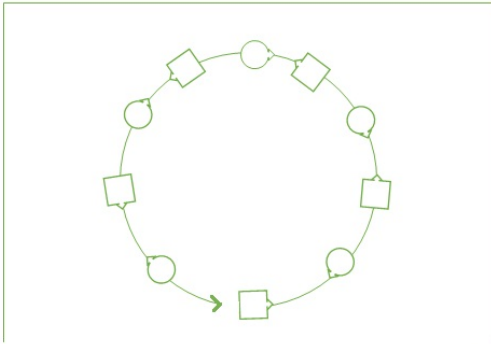

67-74

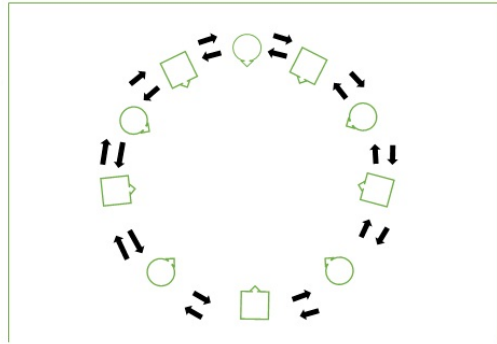

75-82

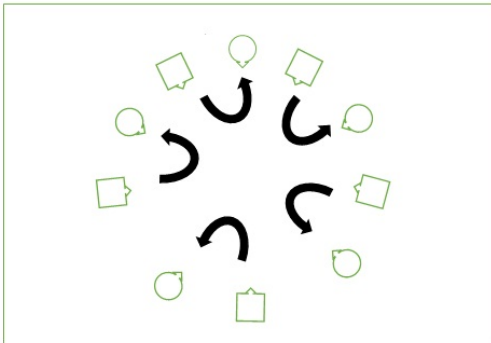

83

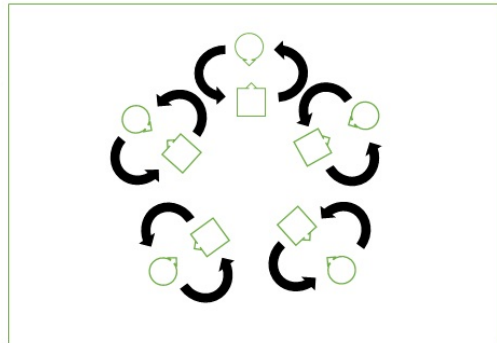

84-90

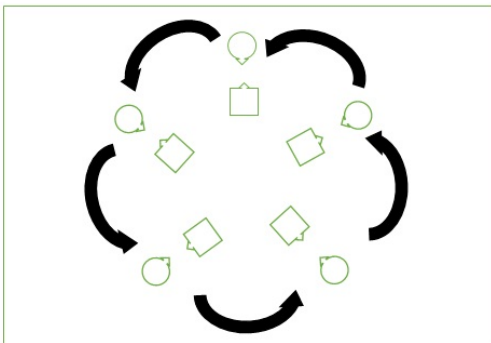

91-97

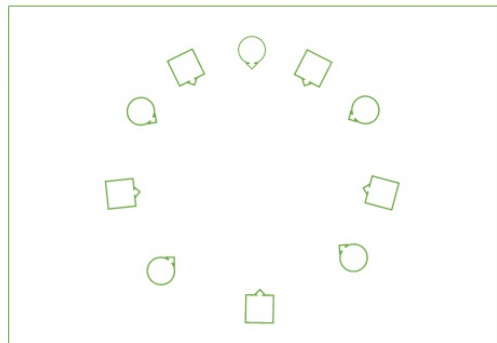

98-113

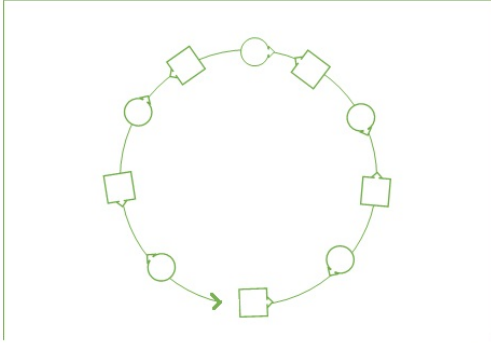

114-122

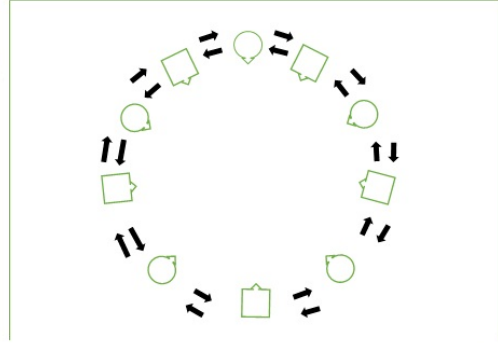

123-130

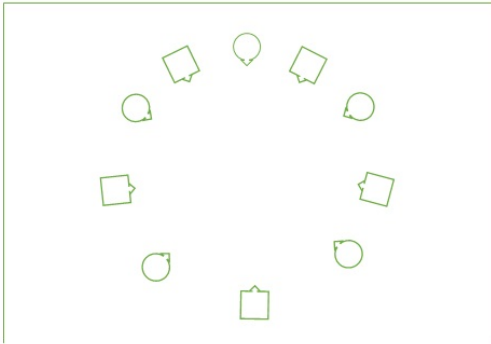

131

Danza de Logroño

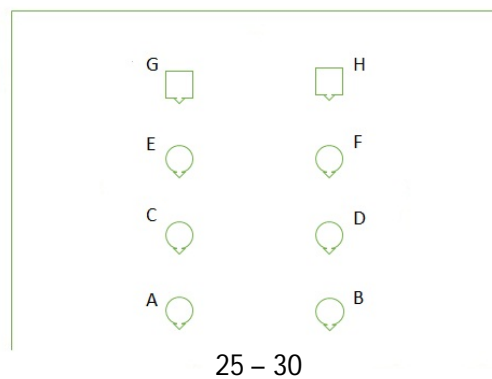
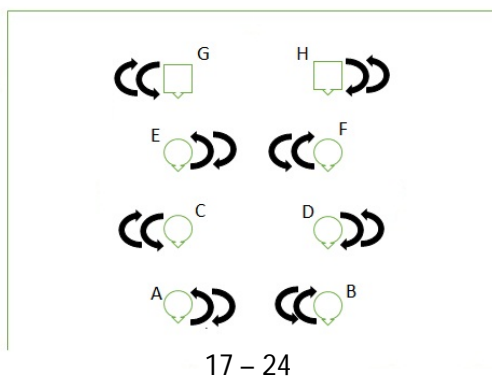
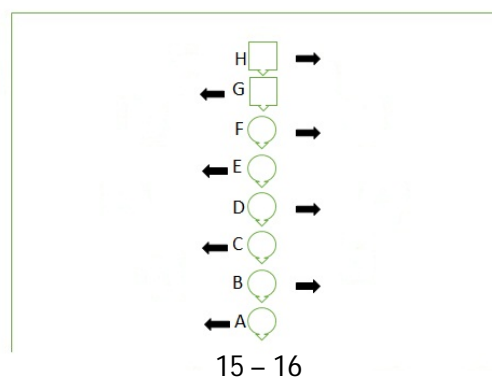
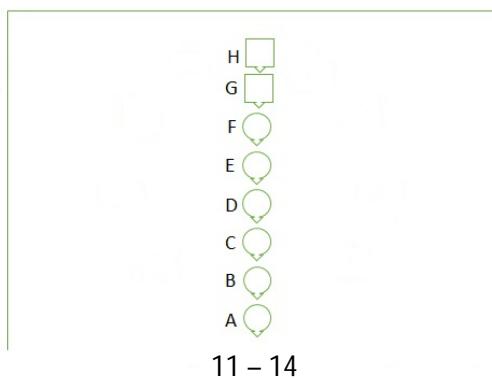
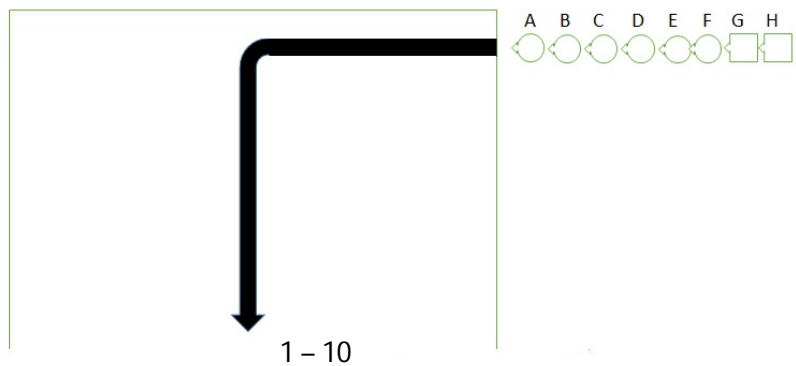

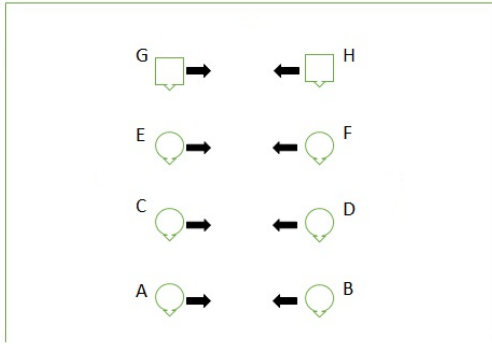

31 - 32

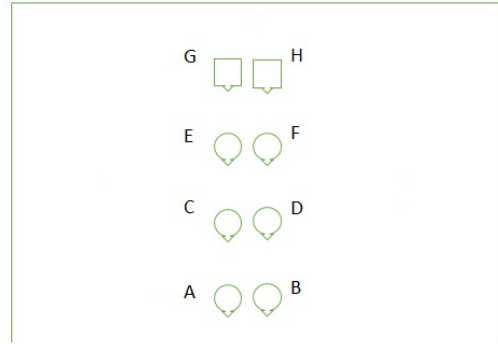

36 - 38

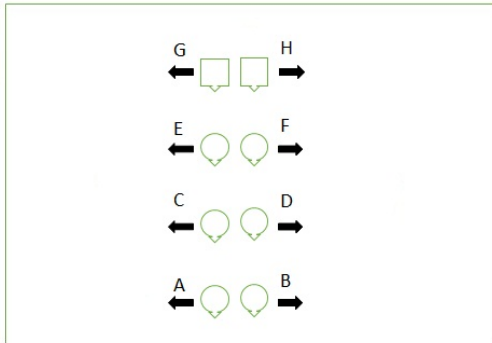

39 - 40

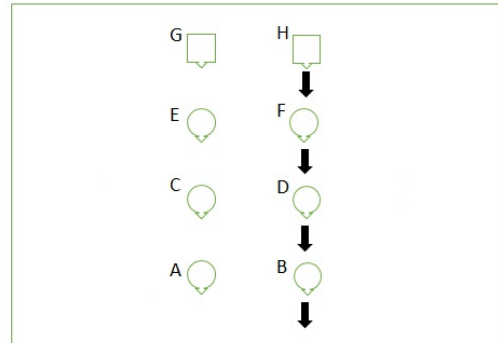

41 - 42

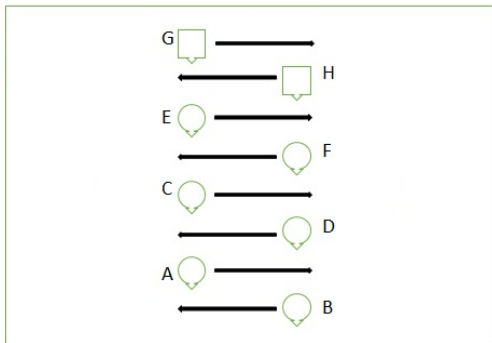

43 - 44

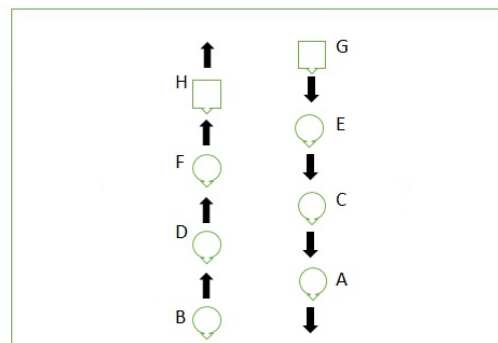

45 - 46

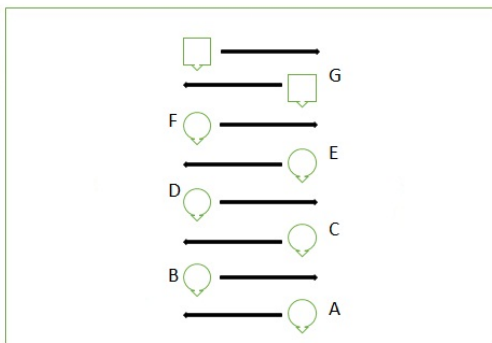

47 - 48

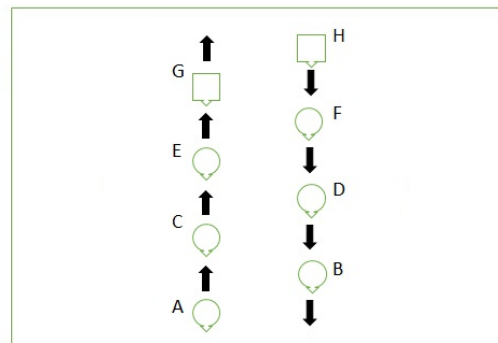

49 - 50

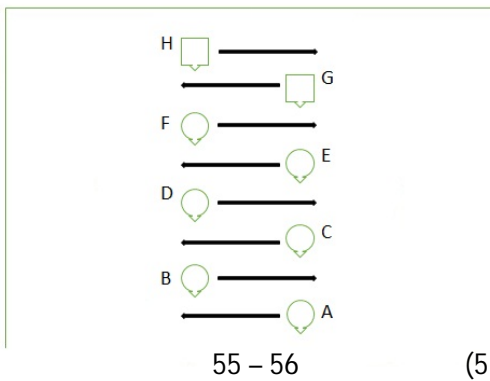
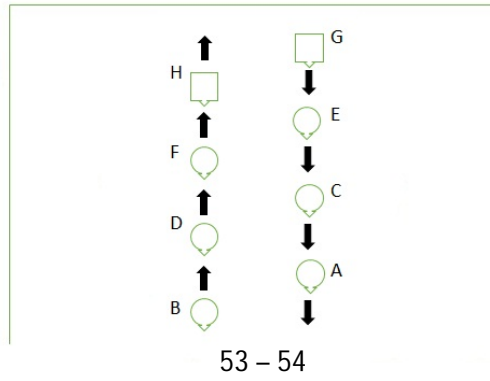
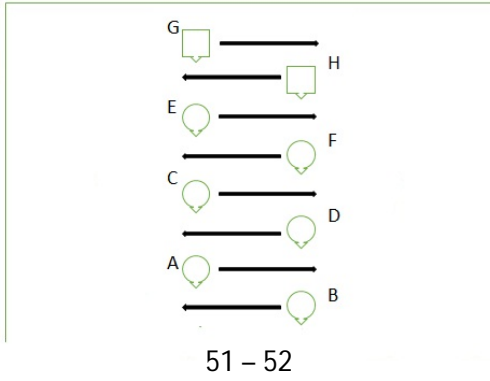

(57 - 69 de espera)

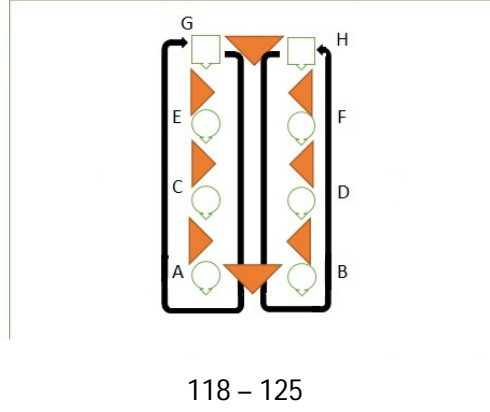
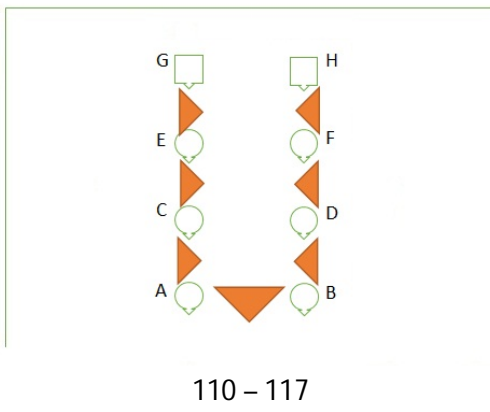
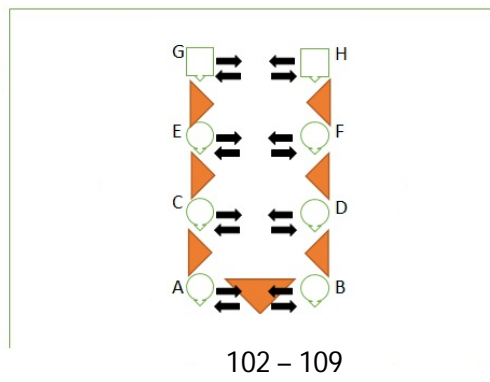
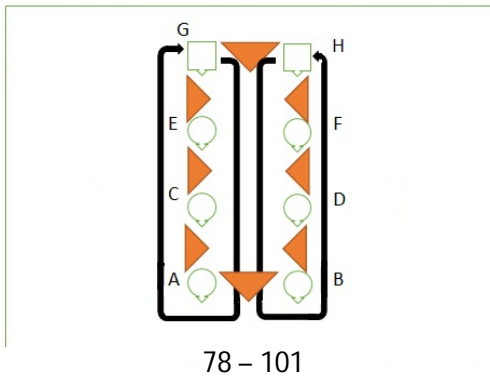
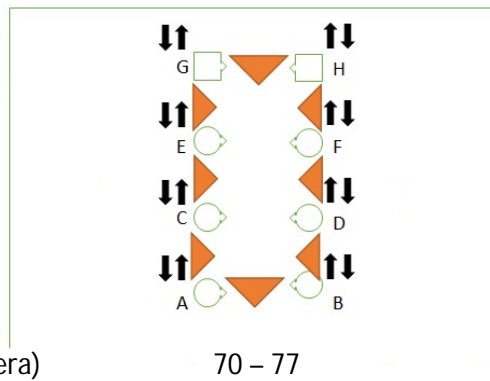

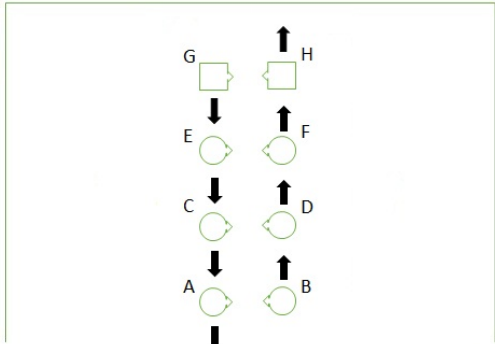

(Espera 126 - 138) 139 - 146

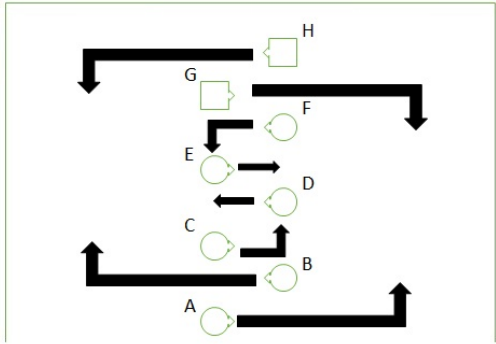

147 - 154

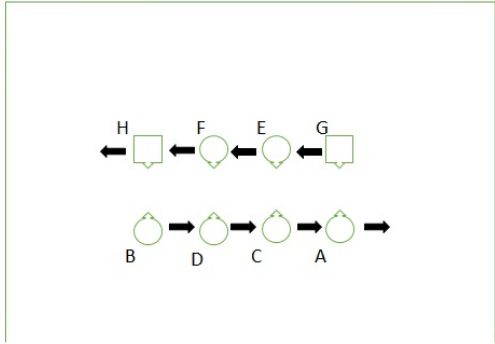

155 - 162

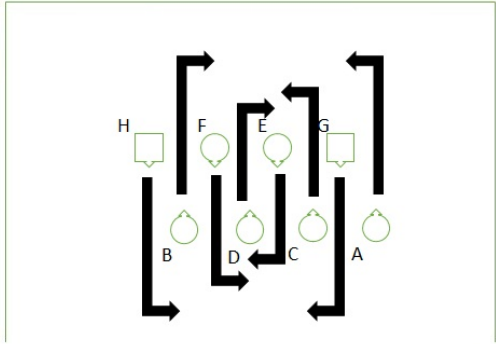

163 - 170

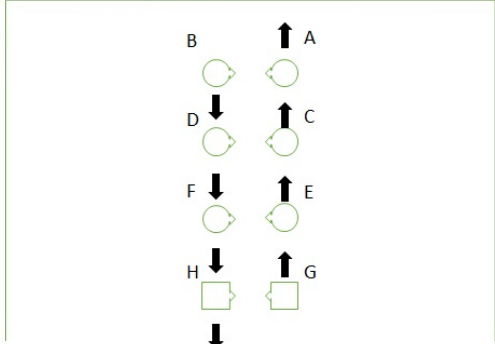

171 - 178

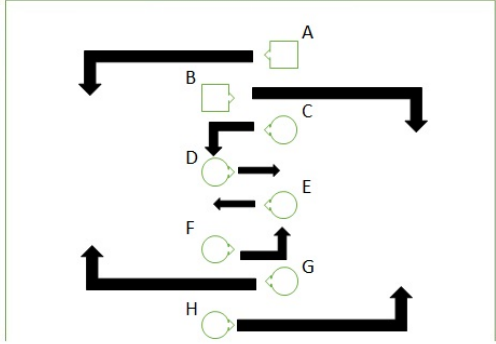

179 - 186

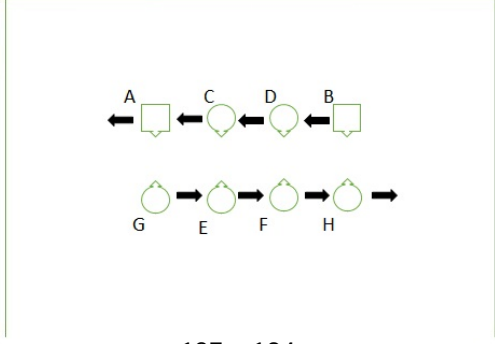

187 - 194

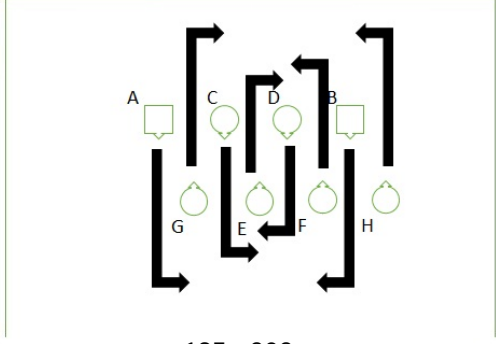

195 - 202

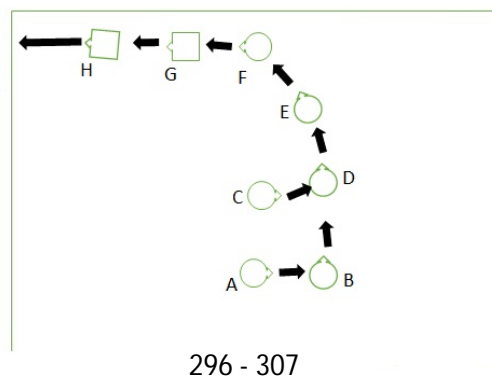
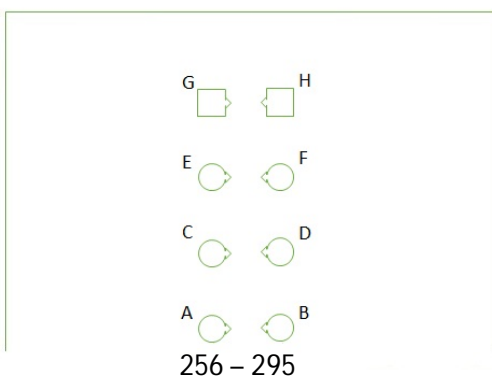
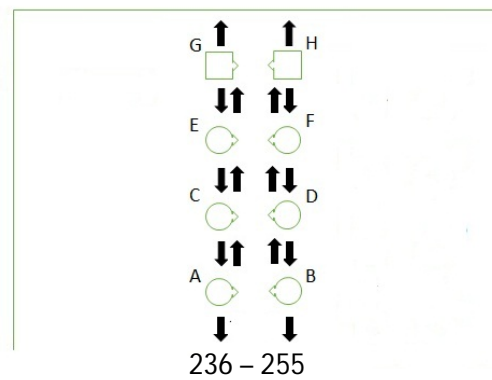
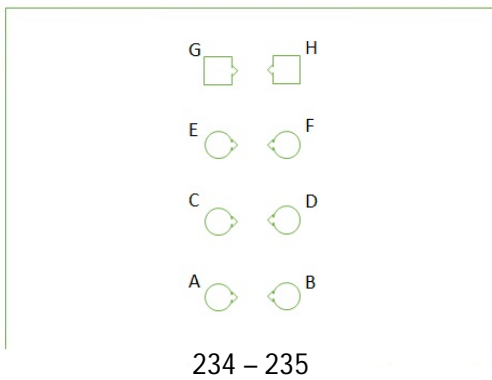
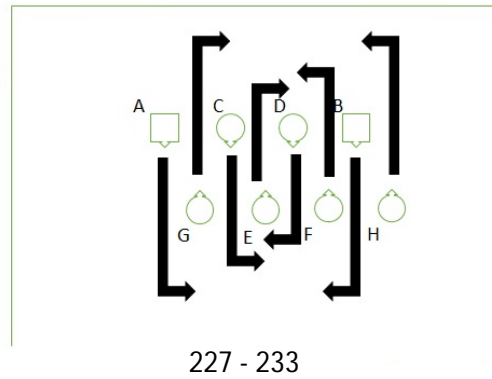
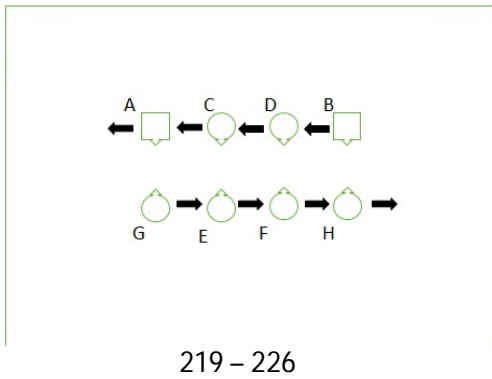
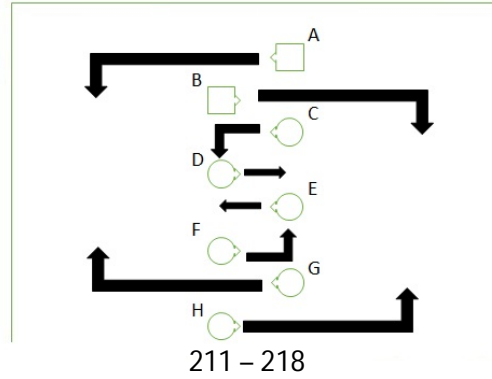
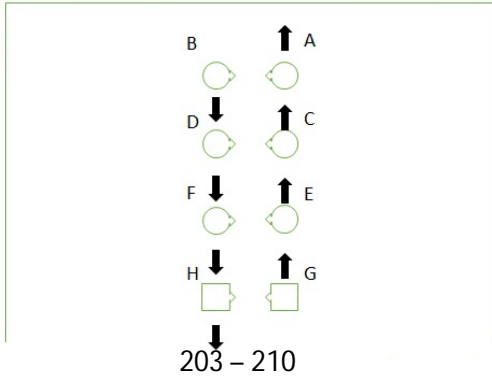

Jota de Burgos

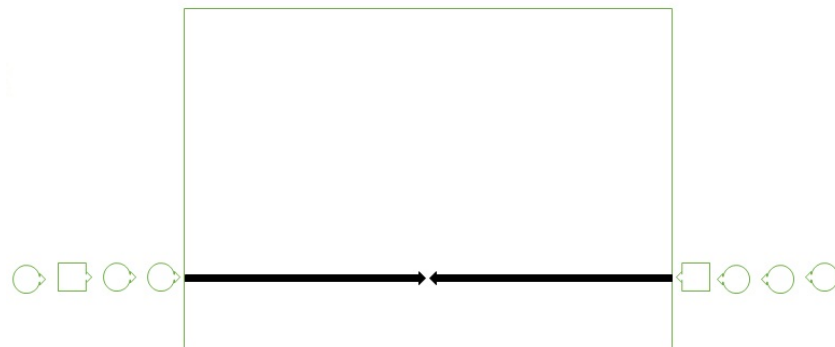

(1 - 4 espera)

5 - 7

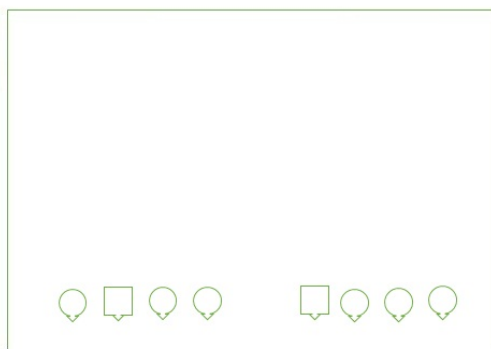

8

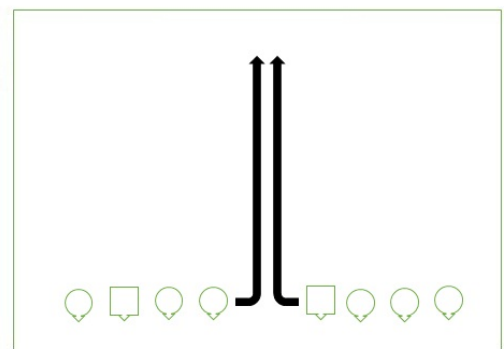

9 - 16

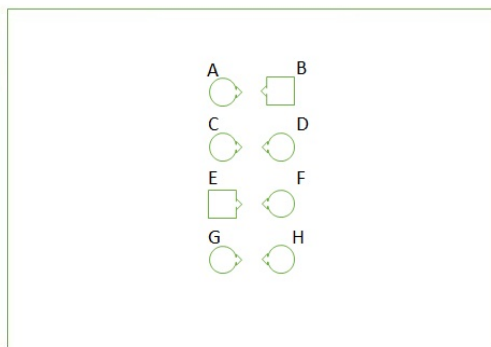

(17 - 18 espera) 19 - 54

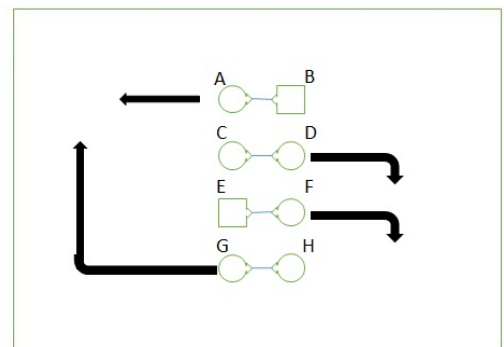

55 - 62

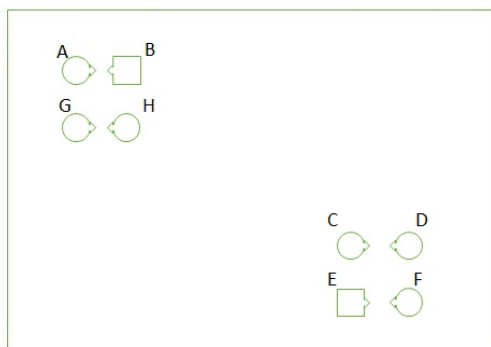

(63 espera)

64 - 86

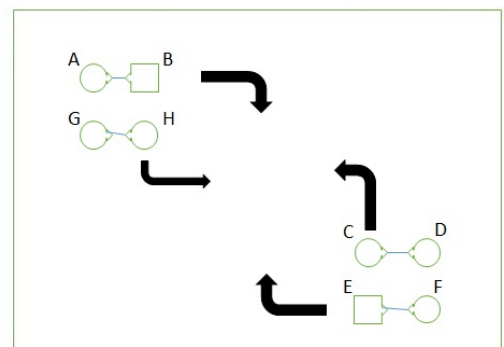

87 - 94

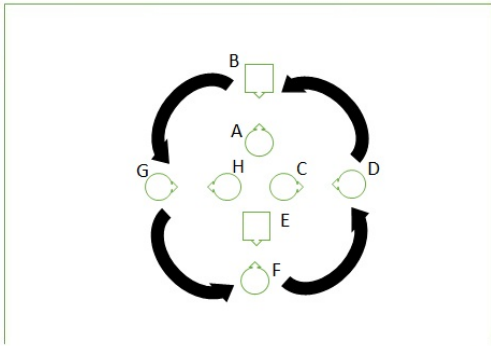

(95 - 96 espera) 97 - 124

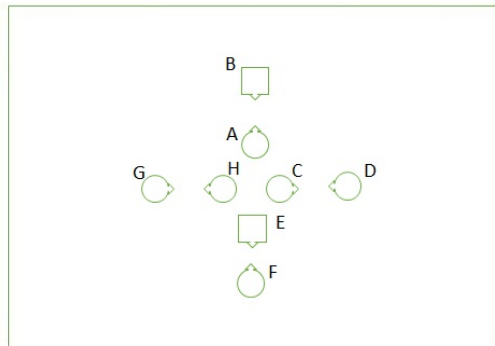

125 - 132

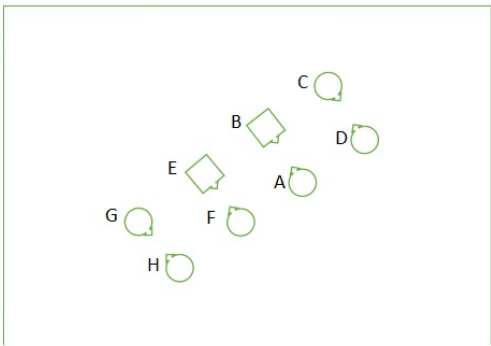

133 - 156

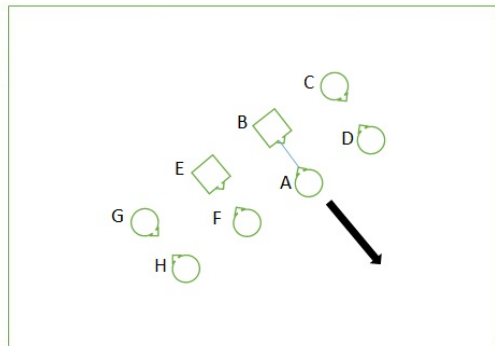

157 - 160

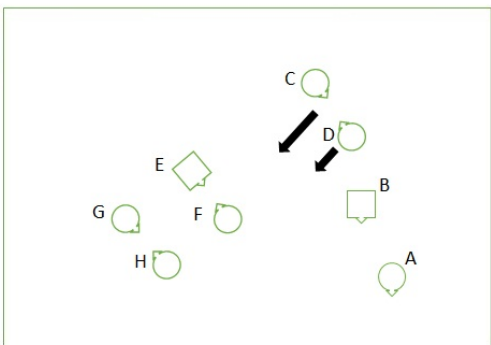

161 - 164

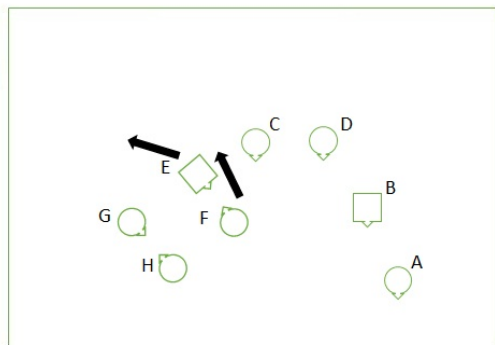

165 - 168

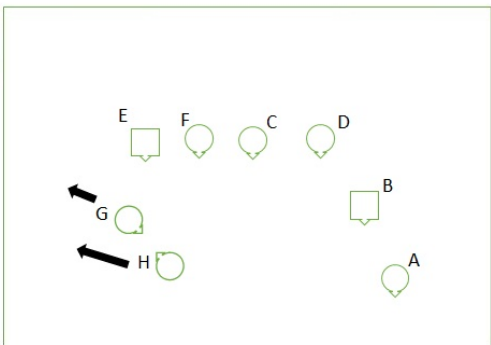

169 - 172

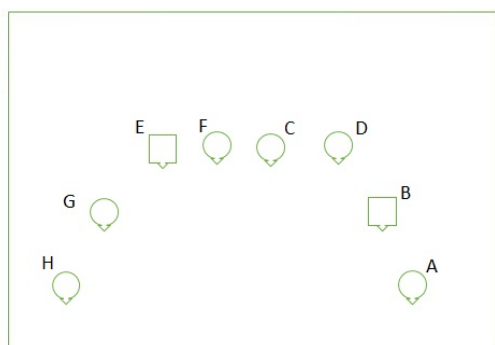

173 - 176

Habas Verdes

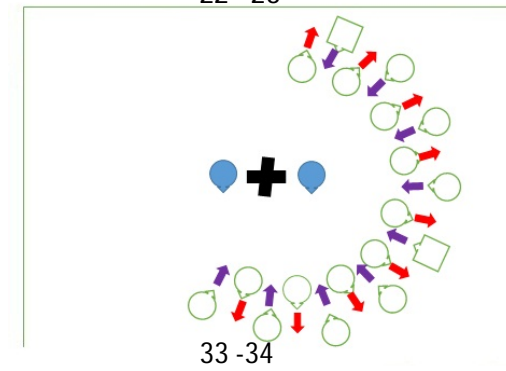
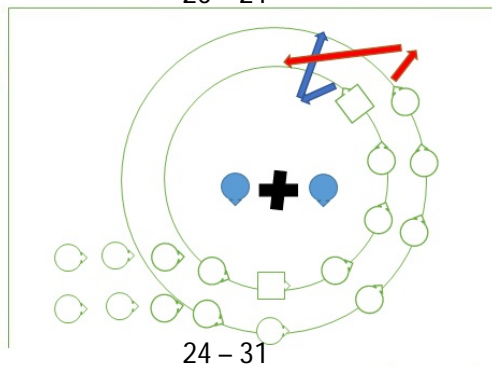
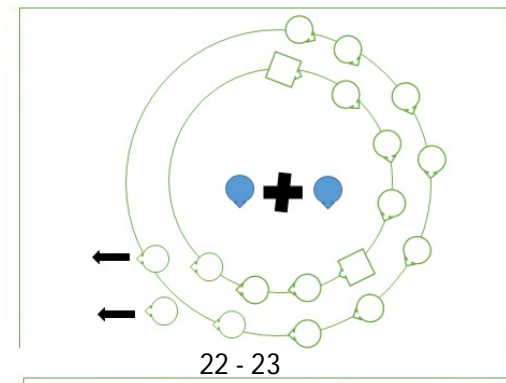
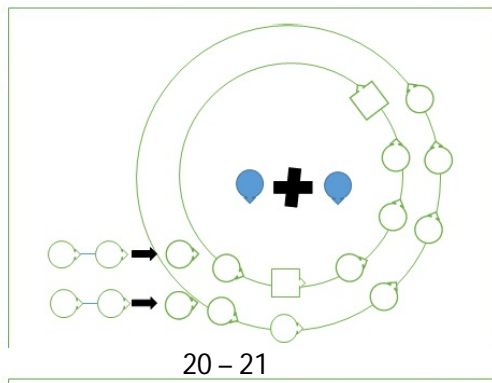
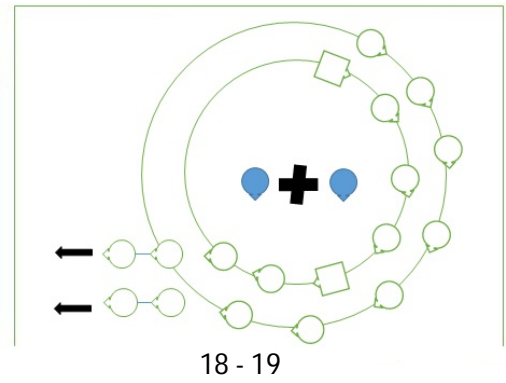
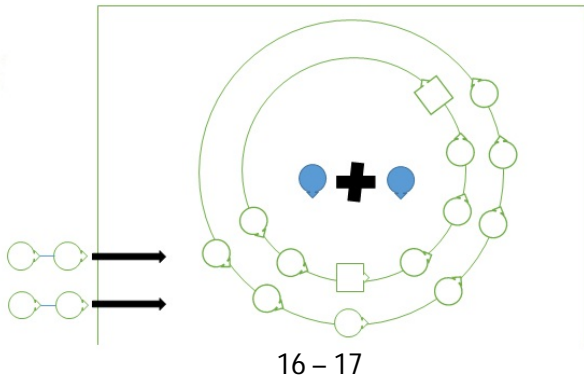
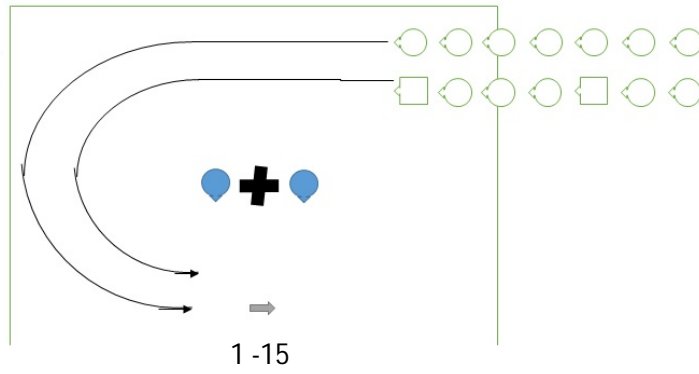

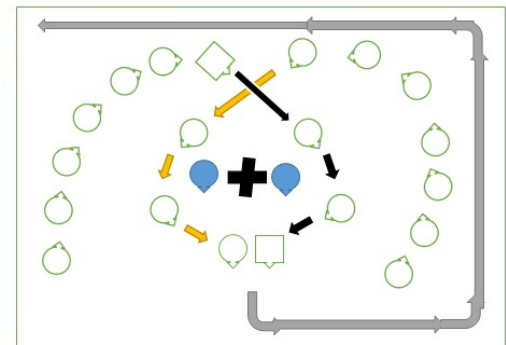
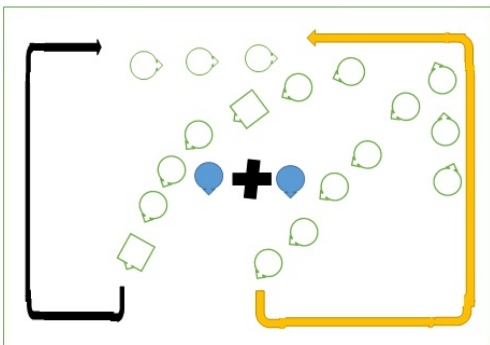
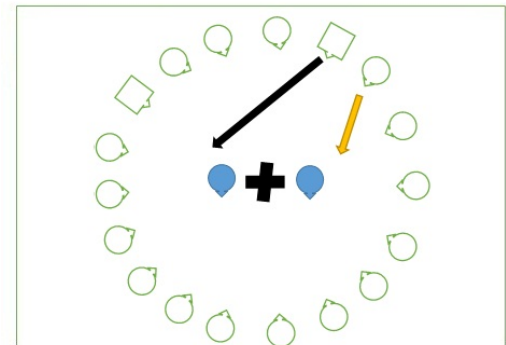
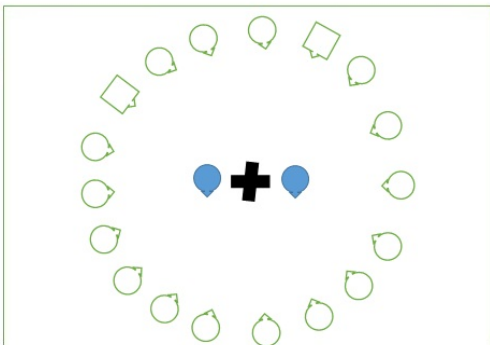
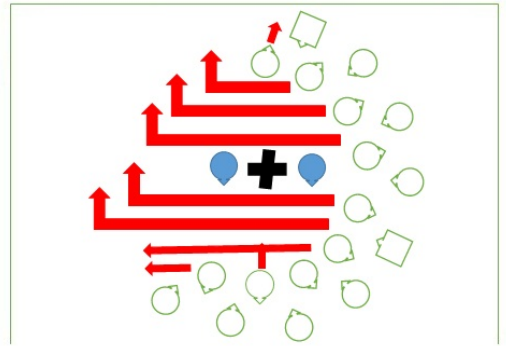
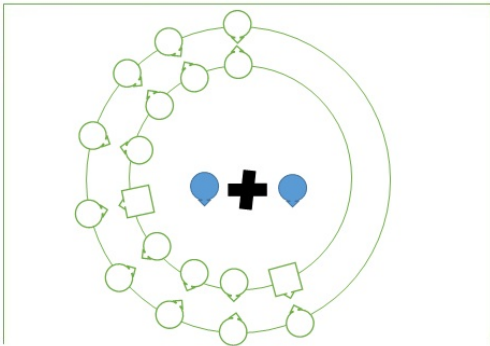
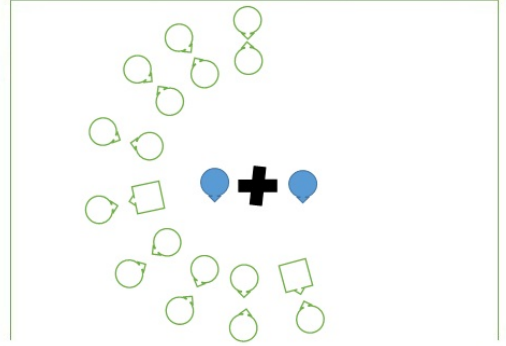
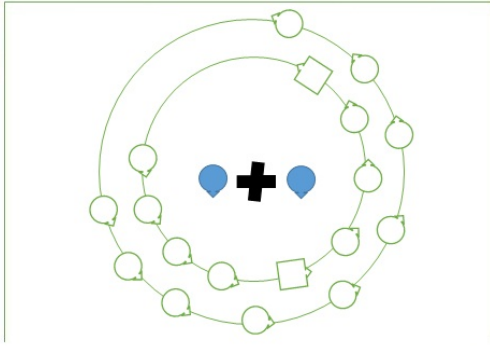

Muiñeira Carballesa

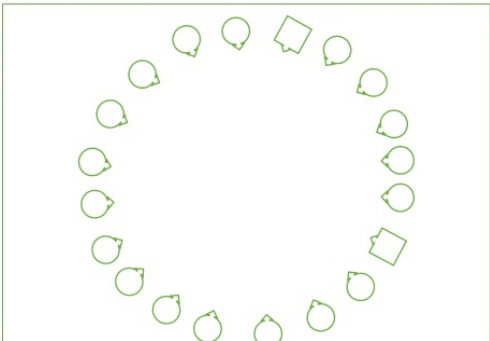

1 - 16

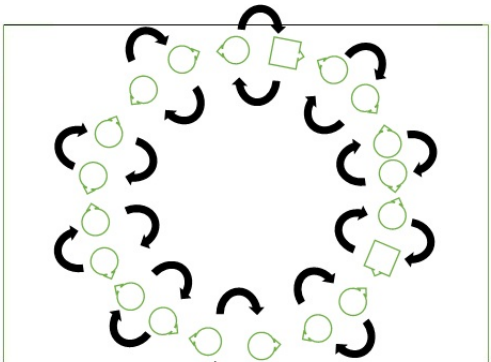

17 - 24

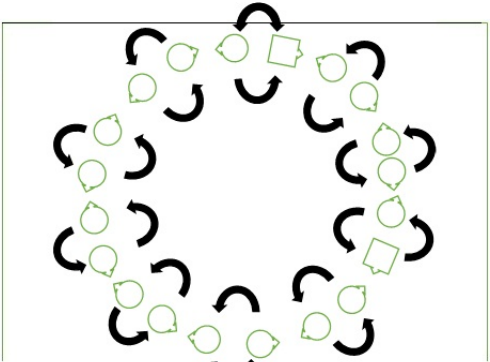

28 - 32

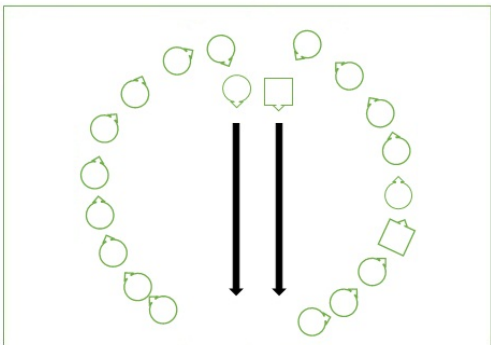

33 - 48

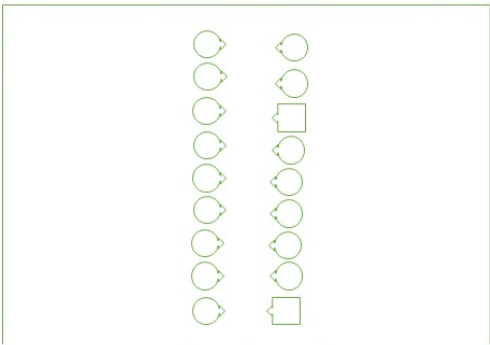

49 - 64

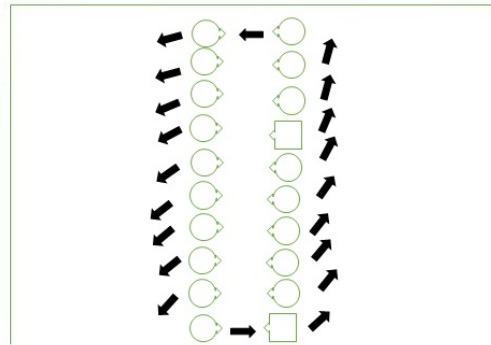

65 - 72

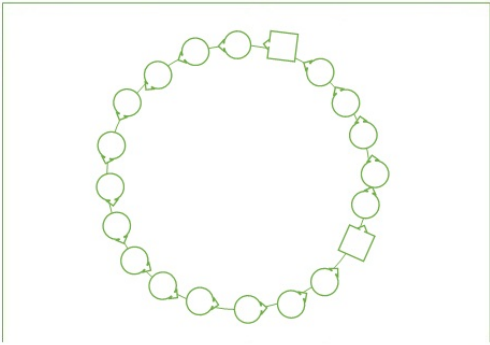

73 - 80

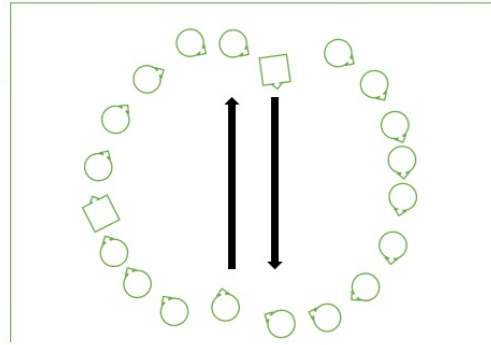

81 - 96

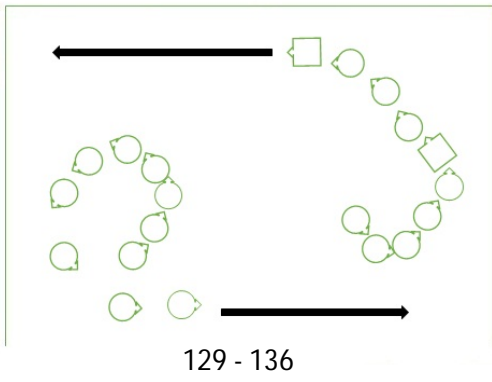
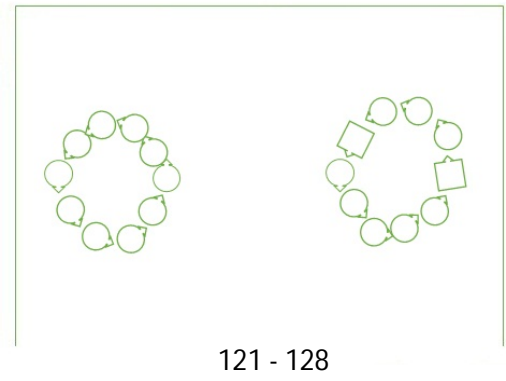
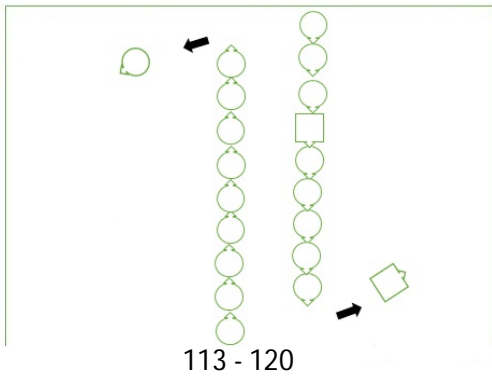
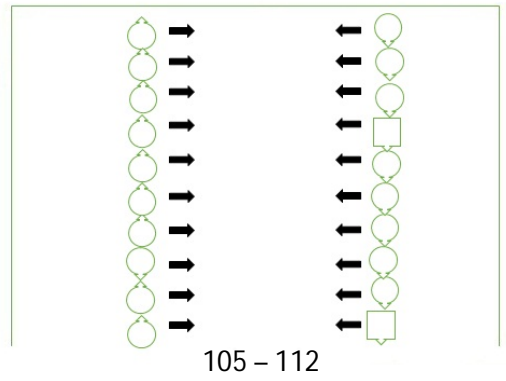
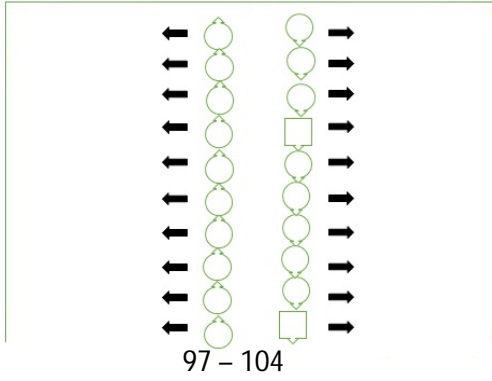

3.4 Programa de Mano

Consejo Nacional Para La Cultura y Las Artes

Rafael Tovar y de Teresa
Presidente

Saúl Juárez Vega
Secretario Cultural y Artístico

Francisco Cornejo Rodríguez
Secretario Ejecutivo

Instituto Nacional de Bellas Artes

María Cristina García Zepeda
Directora General

Jorge S. Gutiérrez Vázquez
Subdirector General de Investigación y Educación Artística.

Fernando Aragón Monroy
Director de la Escuela Nacional de Danza Nellie y Gloria Campobello

El Consejo Nacional para la Cultura y las Artes, el Instituto Nacional de Bellas Artes y la Escuela Nacional de Danza Nellie y Gloria Campobello

Presentan

Peregrinos *El camino a Santiago a* *través de sus danzas*



Montaje escénico que, para obtener el título de Licenciado en Educación Dancística con Orientación en Danza española, presenta

Juan Manuel Pacheco Valdez

El camino a Santiago es la tercera ruta de peregrinación más importante después de Roma y Jerusalén. Permite ir a visitar los restos del Apóstol que se encuentran en Santiago de Compostela.

Diario de Viaje

Texto: "Memorias del Camino a Santiago"

Voz en Off: Florencia Elvira Gómez Alba Sánchez Nava

Hemos Llegado

Música: Muñeira Carballeira

Intérprete: Dominio Popular

Coreógrafo: Juan Manuel Pacheco Valdez

Bailarinas: Hibraim Pérez, Rodrigo Cárdenas, Jennifer Falcón, Arlette Salas, Ana Lilia Torres, Ana Lilia Alpizar

Vestuario: Liliana Lugo

El inicio

Texto: "Oración al Apóstol Santiago"

Voz en Off: Florencia Elvira Gómez de Alba Sánchez Nava

En Navarra

Música: Zortziko de Lantz y Jota de Tafalla

Intérprete: Gaiteros de Estella

Coreógrafo: Juan Manuel Pacheco Valdez

Bailarinas: Hibraim Pérez, Ana Lilia Alpizar, Ana Lilia Torres, Rodrigo Cárdenas

Vestuario: Liliana Lugo

Camino a Santiago

Texto: "Descripción del Camino a Santiago"

Voz en Off: Javier Oliván

Soy Riojano

Música: Danza de Logroño

Intérprete: Dominio Popular

Coreógrafo: Juan Manuel Pacheco Valdez

Bailarinas: Hibraim Pérez, Rodrigo Cárdenas, Jennifer Falcón, Arlette Salas

Vestuario: Liliana Lugo

Diario de Viaje

Texto: "Memorias del Camino a Santiago"

Voz en Off: Florencia Elvira Gómez Alba Sánchez Nava

Burgalés y Leonés

Música: Jota de Burgos y La Rueda

Intérprete: Dominio Popular

Coreógrafo: Juan Manuel Pacheco Valdez

Bailarinas: Hibraim Pérez, Rodrigo Cárdenas, Jennifer Falcón, Arlette Salas, Ana Lilia Torres, Ana Lilia Alpizar

Vestuario: Liliana Lugo

3.5 Guion Escénico

No. De Luz	Queue	Luz	Tiempo	Intensidad	Audio	Tramoya
0	Inicio	Especial de piso izq. Abajo a der. Arriba ↗	20"	0-100		Abre Telón
1	Entrada Al Camino				Track 1	Proyección de imágenes en ciclorama
2	Captura de Miel Otxin	Especial de piso izq. Abajo a der. Arriba ↘ Ambiente ámbar ↗ Luces Laterales 4ta pierna ↗	5" 5" 5"	100 - 0 0 - 80 0 - 50		
3	Llegamos a Navarra	Luces Laterales 1ra, 2da y 3ra. Pierna ↗	5"	0 - 50	Track 2	
4	Seguimos en Navarra	Especial centro Blanco ↗	5"	0 - 80	Track 3	
5	Vamos a Logroño	Especial Central Blanco ↘ Ambiente ámbar ↘ Luces Laterales 1ra, 2da, 3ra. Y 4ta Pierna ↘ Especial de piso der. Centro a izq. Centro ↗	5" 5" 5" 10"	80 - 0 80 - 0 50 - 0 0 - 80	Track 4	Proyección de imágenes en ciclorama
6	Bienvenidos a Logroño	Especial de piso der. Centro a izq. Centro ↘ Ambiente rojo ↗ Luces Laterales 1ra, 2da, 3ra. Y 4ta Pierna ↗	5" 10" 10"	80 - 0 0 - 70 0 - 50	Track 5	
7	Continuamos en el camino	Ambiente rojo ↘ Luces laterales 1ra, 2da, 3ra. Y 4ta Pierna ↘ Especial izq. Arriba A der. abajo ↗	5" 5" 5"	70 - 0 50 - 0 0 - 80		Proyección de imágenes en ciclorama

No. De Luz	Queue	Luz	Tiempo	Intensidad	Audio	Tramoya
8	Castilla y León	Especial izq. Arriba A der. abajo ↘ Ambiente Ámbar ↗ Luces Laterales 1ra, 2da, 3ra. Y 4ta Pierna ↗	5" 8" 8"	80 - 0 0 - 80 0 - 50	Track 7	
9	Última parte del camino	Ambiente Ámbar ↘ Luces Laterales 1ra, 2da, 3ra. Y 4ta Pierna ↘ Especial izq. Abajo der. abajo ↗	5" 5" 5"	80 - 0 50 - 0 0 - 80	Track 8	Proyección de imágenes en ciclorama
10	Galicia	Especial izq. Abajo der. Abajo ↘ Ambiente Ámbar ↗ Luces Laterales 1ra, 2da, 3ra. Y 4ta Pierna ↗	5" 5" 5"	80 - 0 0 - 80 0 - 50	Track 9	Proyección de Foto en Ciclorama
11	Final	Ambiente Ámbar ↘ Luces Laterales 1ra, 2da, 3ra. Y 4ta Pierna ↘	10" 10"	80 - 0 50 - 0		Cierra telón

Conclusiones

Si bien, la creación de un montaje escénico es muy emocionante, también tiene partes complicadas que si no se saben manejar, pueden llevar a que todo el proyecto se venga abajo.

En este caso en particular tuve que enfrentarme al ego de algunos alumnos, quienes llegaron a considerar que son indispensables y dejan de tener un compromiso para con el trabajo, ausentándose de ensayos y tomando actitudes que son nocivas para el buen desarrollo del trabajo en equipo y el montaje.

Como resultado me di cuenta de la importancia que tiene el compromiso tanto por parte de los bailarines como por parte del coreógrafo para lograr concretar el trabajo satisfactoriamente. Además de que es preciso tomar en cuenta a las personas tanto en su forma de ser y personalidad para poder motivarlas y hacerlas participes en todo proceso.

No todo es malo, de hecho hay muchas cosas buenas, por ejemplo, me dio la oportunidad de conocer más danzas y bailes del folklore español, así como saber por qué se bailan y de esa misma manera compartirlo con mis alumnos; lo que dio una mejor referencia al momento de interpretar la danza y por otro lado acrecentó su cultura general y la imagen que tenían de la danza española, ya que en su mayoría creían que la danza española sólo era el flamenco.

De igual manera, considero que esta oportunidad de conocimiento de la danza española en sus otros géneros, no sólo flamenco, me da herramientas para poder difundirla con bases firmes.

Por otro lado, el montaje me ayudó a darme cuenta de que el folklore español ayuda a desarrollar habilidades físicas, mentales y actitudinales. En cuanto a las habilidades físicas, mis alumnos mejoraron tanto su coordinación como su memoria corporal, ejercitaron su mente al tener que recordar seis danzas además de incrementar su seguridad y autoestima, ya que conforme le iban ejecutando mejor

los pasos, se iban motivando cada vez más e incluso pedían que se les enseñara más material independientemente de que no se fuera a usar dentro del montaje.

Cabe destacar que aunque son mejoras importantes, se tienen que seguir trabajando porque, como es bien sabido, cada cuerpo es distinto y por consiguiente cada individuo requiere de cierto tiempo para asimilar las habilidades desarrolladas que, como se mencionó anteriormente, se lograron a partir de la enseñanza de estas danzas y el montaje así como las funciones previas dentro de mi proceso de práctica educativa.

Con respecto al uso de las tecnologías de la información para mejorar el aprendizaje de los alumnos, puedo decir que fue una excelente herramienta que les permitió repasar todo lo visto en clase y con esto disminuir considerablemente tener que explicar nuevamente los pasos para que los volvieran a aprender logrando así que las dudas fueran más específicas o incluso nulas. Esto me permite afirmar que en la actualidad el uso de las tecnologías de la información es indispensable y de mucha ayuda en cualquier ámbito, incluso en la danza, donde se pensaría que la tecnología no sirve de mucho pero al contrario, permite que los alumnos logren un mayor avance porque se les provee de herramientas de fácil alcance y bajo o nulo costo y que además pueden acceder a éstas desde la comodidad de su casa, en la oficina, incluso en el transporte público o en el automóvil.

Además, indirectamente, se generó otro método de estudio el cual consistía en que los alumnos repasaban las coreografías a partir de escuchar la música, misma que les había compartido por medio de *Dropbox* y *YouTube* para que la tuvieran dentro de su acervo. De esta manera se obtuvo un beneficio para ambas partes, tanto en la reducción del tiempo para esperar a la resolución de la duda y de manera económica y ambiental al evitar gastar en CDs que los alumnos pueden llegar a extraviar o bien nunca sacar de sus bolsos o mochilas para usarlo. De esta modo también se obliga, de forma indirecta, a que esta población ingrese al mundo digital, quienes, por su edad, en una parte de los casos lo consideran complejo.

En resumen, un montaje coreográfico implica:

- Tener una idea clara de lo que se quiere montar,
- Contar con la información necesaria y suficiente de las características de las danzas con datos propios de la cultura y lo que ésta busca transmitir,
- Generar un proceso importante de enseñanza-aprendizaje recíproco,
- Diseñar una planeación que contenga el material a enseñar, con una dosificación acorde al grupo y al avance por sesión.
- Diseñar un cronograma que contenga las sesiones de clase, ensayos, diseño y confección de vestuario, así como de presentaciones.
- Diseñar un medio de comunicación virtual para lograr un método de estudio que no requiera que los alumnos se desplacen de sus hogares y/o centros de trabajo.
- Mantener una actitud de motivación constante hacia los intérpretes y hacia el coreógrafo,
- Diseñar una prueba para evaluar a los alumnos
- Permitir que los alumnos evalúen al coreógrafo
- Y por último y no menos importante, hacer una autoevaluación y autocrítica del trabajo que se realizó.

Referencias

- ¿Cuántos Caminos Han Existido Para Llegar a Santiago? (01 de Junio de 2004). Obtenido de Muy Interesante España: <http://www.muyinteresante.es/historia/preguntas-respuestas/icuantos-caminos-han-existido-para-llegar-a-santiago>
- Academia Paraninfo. (1 de Diciembre de 2011). *Traje Típico de Burgos*. Obtenido de Aprender Español en Madrid: <https://aprenderespanolenmadrid.wordpress.com/tag/traje-tipico-burgos/>
- AlfaroSabe.Org. (2013). *Danza de Logroño*. Obtenido de AlfaroSabe: <http://www.alfarosabe.es/products/danza-de-logrono/>
- Amador, L., Monreal, M. d., & Marco, M. (2001). El Adulto: Etapas y Consideraciones Para El Aprendizaje. *Euphoros*(3), 97-112. Recuperado el 6 de Octubre de 2014
- Arteguias. (8 de Marzo de 2015). *Orígen e Historia Del Camino a Santiago*. Obtenido de Arteguias: <http://www.arteguias.com/camino-santiago-historia.htm>
- Asociación Amigos de la Gaita Gallega en Extremadura. (21 de Noviembre de 2012). *Subgéneros o Variantes De La Muiñeira*. Obtenido de Asociación Amigos de la Gaita Gallega en Extremadura: <https://asociacionamigosdelagaitagallegaextremadura.wordpress.com/2012/11/21/subgeneros-o-variantes-de-la-muineira/>
- Asociación Amigos de La Rioja. (26 de Abril de 2015). *Conocer La Rioja*. Obtenido de Amigos de La Rioja: http://www.amigosdelarioja.com/tierra_riojana/conocer_la_rioja.htm
- Asociación Cultural Folklórica Andrés Laguna. (19 de julio de 2015). *Bailes de Rueda y Bailes Corridos*. Obtenido de Andrés Laguna Asociación Cultural Folklórica: http://www.acfal.es/index.php?a=pags&id_pag=30
- Asociación de Amigos del Camino de Santiago Federación Española. (01 de Enero de 2011). *Camino Portugués*. Obtenido de Camino de Santiago "El Camino de las Estrellas": <http://www.caminosantiago.org/cpperegrino/caminos/caminover.asp?Caminold=7>
- Asociación Los Pueblos Más Bonitos de España. (Diciembre de 2013). *Galicia*. Obtenido de Los Pueblos Más Bonitos de España: <http://www.themostbeautifulvillage.com/wp-content/uploads/2011/01/Galicia.png>
- Berenguela. (2015). Camino Primitivo. España. Obtenido de www.berenguela.com
- Carrascosa, Ó. (5 de Abril de 2015). *Camino Del Norte*. Obtenido de Todos los caminos de Santiago: <http://todosloscaminosdesantiago.com/caminos/camino-delnorte/>
- Carrascosa, Ó. (12 de Abril de 2015). *Camino Francés*. Obtenido de Todos Los Caminos A Santiago: <http://todosloscaminosdesantiago.com/caminos/camino-frances/>
- Carrascosa, Ó. (12 de abril de 2015). *Camino Inglés*. Obtenido de Todos Los Caminos de Santiago: <http://todosloscaminosdesantiago.com/caminos/camino-ingles/>

- Coronado, M. (7 de Enero de 2015). *Traje de Fiesta de Burgos*. Obtenido de Aprende Español Callejeando por Madrid: <http://palabraspormadrid.blogspot.mx/>
- Creo Mi Viaje SL. (Enero de 2015). *Camino Francés*. Obtenido de Creo Mi Viaje - El Blog Para Que Crees Tu viaje según tus posibilidades: <http://cmviaje.blogspot.mx/>
- De Guardia, J., Lapad, S., & Agüero, F. (1 de Febrero de 2015). *Qué Es el Folklore - Definiciones*. Obtenido de EDI-Salta: <http://www.portaldesalta.gov.ar/def-folk.html>
- Dennis, L., & Jassol, J. (1985). *Psicología Evolutiva*. Editorial Interamericana.
- Desconocido. (2012). Camino del Norte. España. Obtenido de <http://theroadgoesforeveron.blogspot.com>
- Díaz, J. (1991). *Recopilaciones De Folklore Musica en Castilla y León (1862 - 1939)*. Recuperado el 11 de Octubre de 2014, de Revista de Folklore: <http://www.funjdiaz.net/folklore/07ficha.php?ID=1007>
- Domingo, O. (26 de mayo de 2014). *Habas Verdes*. Recuperado el 19 de julio de 2015, de La Danza Española y la danza en España: <https://olalladomingo.wordpress.com/2014/05/26/habas-verdes/>
- Emilio. (2 de 12 de 2014). *Tafallako Jota, La Pilindros*. Obtenido de Erandio Dantzán: <http://erandiodantzán.blogspot.mx/2014/12/tafallako-jota.html>
- Espejo Aubero, A., & Espejo Aubero, A. (2001). *Glosario de términos de la danza española*. Madrid, España: Librerías Deportivas Esteban Sanz, S.L. Recuperado el 31 de Marzo de 2015
- Faro de Vigo. (31 de Mayo de 2014). *Día de Melancolía y Gozo*. Obtenido de Faro de Vigo: <http://www.farodevigo.es/portada-pontevedra/2014/05/31/dia-melancolia-gozo-muineira/1033660.html>
- Federación Española de Amigos del Camino de Santiago. (1 de Enero de 2011). *Camino Primitivo*. Obtenido de Federación Española de Amigos del Camino de Santiago: <http://www.caminosantiago.org/cpperegrino/caminos/caminover.asp?Caminold=2>
- Federación Española de Asociaciones de Amigos del Camino de Santiago. (1 de Enero de 2011). *Camino Francés*. Obtenido de Camino de Santiago: <http://www.caminosantiago.org/cpperegrino/caminos/caminover.asp?Caminold=1>
- Fernández Álvarez, Ó. (1996). Sobre Los Bailes y Danzas del folklore Musical en España. (J. Díaz, Ed.) *Revista de Folklore*(184), 142-144. Recuperado el 3 de Mayo de 2015
- Fernández, N. (2014). *La Edad Adulta*. Obtenido de Instituto Nacional de Tecnologías Educativas y de Formación del Profesorado (INTEF): http://www.ite.educacion.es/formacion/materiales/124/cd/guia/documentacion%20complementaria/15_persona_adulta.pdf
- Fondo Europeo de Desarrollo Regional. (12 de Febrero de 2015). *Traje de Navarra*. Obtenido de Agrega Educación:

http://agrega.educacion.es/galeriaimg/e9/es_20071227_1_5052179/es_20071227_1_5052179_captured.jpg

- Fundación Eroski. (5 de Abril de 2015). *Camino de Santiago*. Obtenido de Eroski Consumer: <http://caminodesantiago.consumer.es/>
- Gobierno de Navarra. (2 de marzo de 2012). *Geografía y población. El territorio y sus gentes*. Obtenido de navarra.es: http://www.navarra.es/home_es/Navarra/Asi+es+Navarra/Geografia+y+poblacion/El+territorio+y+sus+gentes.htm
- Google Inc. (1 de Enero de 2015). *Gigantes de Tafalla*. Obtenido de Ytimg: <http://i4.ytimg.com/vi/TCtPbvaLY7Y/maxresdefault.jpg>
- Grand Cata Co. (Enero de 2015). *Mapa de La Rioja*. Obtenido de Grand Cata A Latino Wine Co.: <https://grandcata.files.wordpress.com/2012/07/rioja-map-2009.jpg>
- Grupo de Danzas "Nuestra Señora de la Antigua". (1 de Enero de 2015). *Danza de Logroño*. Obtenido de Grupo de Danzas Nuestra Señora De La Antigua: http://www.grupodedanzasdealberite.es/danza_logrono.html#ancla_galeria
- Grupo de Danzas Aires De La Rioja. (29 de Marzo de 2015). *Aires de La Rioja - Danzas*. Obtenido de Web del Grupo de Danzas Aires De La Rioja: <http://airesdelarioja.es.tl/Danzas.htm>
- Hotel A Marisqueira. (Enero de 2015). *¿Quiénes Somos?* Obtenido de Hotel A' Marisqueira: <http://hotelamarisqueira.com/>
- INTERNET red 2000 S.L. (26 de Abril de 2015). *La Rioja*. Obtenido de Todo Sobre España: <http://www.red2000.com/spain/region/1r-rioja.html>
- Jiménez, G. (2012). *Teorías del Desarrollo III*. Tlalnepantla, Estado de México: Red Tercer Milenio S.C.
- Junta de Castilla y León. (26 de Abril de 2015). *Geografía*. Obtenido de Conoce Castilla y León: http://www.conocecastillayleon.jcyl.es/web/jcyl/ConoceCastillayLeon/es/Plantilla100/1137141213592/_/_/
- Lois, R., & López, L. (2012). El Camino de Santiago: una aproximación a su carácter polisémico desde la geografía cultural y el turismo. *Documents d'Anàlisi Geogràfica*, 58(3), 459-479.
- Luezas, R. (29 de Marzo de 2015). *Las Danzas Que Bailamos: Danza de Logroño*. Obtenido de Grupo de Danzas Nuestra Señora De La Antigua Alberite La Rioja: http://grupodedanzasdealberite.es/danza_logrono.html
- María Dolores, M. J. (13 de Enero de 2010). *Situación Geográfica*. Obtenido de Galicia en la mochila: <http://galiciaenlamochila.blogspot.mx/2010/01/situacion-geografica.html>
- Martínez San Martín, A. (1997). Historia e Evolución Da Danza en Galicia. *O Feito Diferencial Galego Na Musica* (págs. 111-139). Santiago de Compostela: Museo Do Pobo Galego San Domingos de Bonaval.

- MCN Arte. (29 de Marzo de 2015). *Muñeira*. Obtenido de MCN Arte:
<http://www.mcnarte.com/app-arte/do/show?key=munneira>
- Millán, G., Morales, E., & Pérez, L. (Junio de 2010). Turismo Religioso: Estudio Del Camino de Santiago. *Gestión Turística*(13), 9-37. Recuperado el 24 de Octubre de 2014, de http://mingaonline.uach.cl/scielo.php?pid=S0718-64282010000100001&script=sci_arttext&tlng=es
- Ministerio de Educación de la Nación Argentina. (1 de febrero de 2015). *Origen*. (D. d. Informática, Productor) Obtenido de Efemérides Culturales Argentinas:
<http://www.me.gov.ar/efeme/folklore/origen.html>
- Ministerio de Educación y Ciencia. (2008). *Folkmoslandia*. Obtenido de Recurso Educativo para el aprendizaje del folklore musical de España:
<http://ares.cnice.mec.es/folclor/>
- Ministerio de Educación, Cultura y Deporte. (2014). Mapa de España. *Mapa de España*. España.
- Mirai España, S.L. (Enero de 2015). *Mapa de Navarra*. Obtenido de Hotel Search:
<http://www.hotelsearch.com/imagesv02/maps/51.gif>
- Noticias de Burgos. (13 de Abril de 2014). *Fiesta de San Pedro en Burgos*. Obtenido de Noticias de Burgos:
<http://www.noticiasburgos.com/Portals/13/abril/ofrenda%20san%20pedro.jpg>
- Ortzadar Euskal Folklore Elkarte. (29 de Marzo de 2015). *Nafarroako Dantzen Atlasa*. Obtenido de Zortziko de Lantz | Atlas de las Danzas de Navarra:
<http://www.dantzatlas.navarchivo.com/es/node/198>
- Porro Fernández, C. A. (2001). Denominaciones locales y nombres de bailes y danzas tradicionales de Castilla y León en el siglo XX. *Revista de Folklore*, 45-72.
- Precedo Ledo, A., Revilla Bonín, A., & Míguez Iglesias, A. (2007). El turismo cultural como factor estratégico de desarrollo: el Camino de Santiago. *Estudios Geográficos*, 68(262), 205-234. doi:10.3989/egeogr.2007.i262.11
- Preciado, D. (1969). *Folklore Español. Música, Danza y Ballet*. Madrid: S T V D I U V M ediciones.
- Quijera, J. A. (1994). La Danza Tradiciona en La Rioja. *Cuadernos de Sección. Folklore*(5), 171-193. Recuperado el 26 de Abril de 2005, de <http://www.euskomedia.org/PDFAnlt/jentil/05/05171193.pdf>
- Rúa, J. (2 de Febrero de 2012). Camino Portugués. Galicia, España. Obtenido de www.galicias.com
- Rúa, J. (5 de Abril de 2015). *Los Caminos Del Norte*. Obtenido de Galicias:
<http://galicias.com/cs/norte.htm>
- Ruiz Cabestany, P. (31 de Octubre de 2010). *El Blog de Expertos en el Camino*. Obtenido de Chiruca, Expertos en el Camino: <http://www.expertosenelcamino.com/blog/>

- Ruiza, M., Fernández, T., Tamaro, E., & Durán, M. (8 de Marzo de 2015). *Biografía de Almanzor*. Obtenido de Biografías y Vidas: <http://www.biografiasyvidas.com/biografia/a/almanzor.htm>
- Santos, X. M. (2006). El Camino de Santiago: Turistas y Peregrinos hacia Compostela. (U. d. Murcia, Ed.) *Cuadernos de Turismo*(18), 135-50.
- Taliesin. (26 de abril de 2006). *Bailes y Danzas Tradicionales de la Región Leonesa*. Recuperado el 19 de julio de 2015, de El Reino Olvidado: <http://reinolvidado.blogspot.com.es/2006/04/bailes-y-danzas-tradicionales-de-la.html>
- Turismo de Aquí y de Allí. (6 de Enero de 2015). *¿Quiénes Somos?* Obtenido de Blog Turismo de Aquí y de Allí: <http://turismodeaquiydealli.blogspot.com>
- Urbán, S. (29 de Marzo de 2015). *Repertorio*. Obtenido de El Tresparral, Grupo de Danzas: <http://tresparral.tuars.com/repertorio.html>
- Valdivieso Arce, J. L. (1993). Los Gigantones, Gigantillos, Tetines y Danzantes y otros personajes del folklore burgalés. (Breve reseña histórica). *Revista de Folklore Joaquín Díaz*(151), 17-24. Recuperado el 1 de Abril de 2015, de <http://media.cervantesvirtual.com/jdiaz/rf151.pdf>
- verdenorte.com. (5 de Abril de 2015). *Camino de Santiago; por el camino del norte*. Obtenido de verdnorte.com: <http://www.verdenorte.com/camino-de-santiago-por-el-camino-del-norte>
- Villa de Lantz. (29 de Marzo de 2015). *Villa de Lantz: Carnaval*. Obtenido de Villa de Lantz: <http://lantz.es/carnaval.html>
- Wikimedia Foundation. (30 de Noviembre de 2006). *User: Panzermix*. Obtenido de Wikimedia Commons: <http://commons.wikimedia.org/wiki/User:Panzermix>
- Xunta de Galicia, Conselleria de Cultura, Educación e Ordenación Universitaria. (8 de Febrero de 2015). *La música tradicional de España*. Obtenido de Xunta de Galicia: http://www.edu.xunta.es/centros/iesblancoamorculleredo/system/files/1+-+LA+M%C3%9ASICA+TRADICIONAL+EN+ESPA%C3%91A_1.pdf

Anexos

Anexo 1: Lista de Cotejo para la evaluación diagnóstica.

Lista de cotejo					
Elementos a evaluar	Muy Bien	Bien	Regular	Mal	Muy Mal
Psicomotriz					
Lateralidad					
Colocación para Danza Española					
Musical					
Ritmo					
Cognoscitivos					
Memoria					
Actitudinal					
Disposición					
Trabajo en equipo					
Dancísticos					
Técnica para Girar					
Técnica de Braceo					

Elaboración: Propia

Fecha de aplicación: Agosto de 2014

Anexo 2: Cuestionario 1

1. ¿Qué tipos de danza conoces o has practicado?
2. Al escuchar las palabras "Danza Española" ¿a qué te remite?
3. ¿Cuántos géneros de danza española conoces?
4. ¿Qué es para ti el folklore español?
5. Antes de tomar este curso, ¿habías escuchado hablar del folklore español?
6. ¿Te ha gustado lo que has aprendido? ¿Por qué?
7. ¿Hay algo que se te haga difícil de aprender?
8. ¿Te gustaría seguir aprendiendo más danzas? ¿Por qué?

Elaboración: Propia

Fecha de Aplicación: Septiembre de 2014

Anexo 3: Cuestionario 2

1. Después de haber finalizado el curso ¿Qué habilidades has adquirido o mejorado?
2. Ahora que has tenido dos funciones, ¿cómo te sientes al haber presentado este montaje frente al público?
3. ¿Han sido de utilidad las referencias que te ha dado el profesor para la interpretación de la danza?
4. ¿Te sientes satisfecho con tu desempeño?
5. ¿Crees que hay algo que requiera de una mejora?

Elaboración: Propia

Fecha de Aplicación: 5 de julio de 2015